



WL28e

Cargadora sobre ruedas

Eléctrica, potente, respetuosa con el medio ambiente

La potencia de la cargadora sobre ruedas eléctrica WL28e equivale a la de una máquina diésel convencional. La batería de ion de litio de 96 V integrada está disponible en tres clases de potencia para que pueda elegir la más adecuada a sus necesidades de autonomía y tiempo de carga. Los diferentes cables y enchufes de carga permiten cargar la máquina de forma flexible. La WL28e funciona totalmente sin emisión de gases y con emisiones de ruido notablemente menores. Para el usuario, todo esto significa una mayor flexibilidad en la aplicación, protección del medio ambiente y un ahorro considerable en los costes operativos. El carro delantero situado a baja altura permite una visibilidad óptima y una gran carga de volteo. Puede transportar palés con adoquines u otros materiales hasta 1,6 t sin dificultades.

Aspectos destacados

- Potente batería de ion de litio.
- Opciones de carga sencillas
- Elevada productividad gracias a la baja altura del carro delantero
- Cabina confortable
- Display digital claro

Ficha técnica

■ Batería estándar

Tecnología de la batería	iones de litio
Especificación de la tensión de la batería	96 V
Capacidad de la batería	14,1 kWh
Peso de la batería	153 kg
Potencia de carga a bordo (máx.)	3 kW
Tiempo de carga (0-100%)	4,7 - 6* h
Tiempo de carga (20-80%)	2,9* h
Duración hasta	2,5** h

■ Batería opción 1

Tecnología de la batería	iones de litio
Especificación de la tensión de la batería	96 V
Capacidad de la batería	18,0 kWh
Peso de la batería	186 kg
Potencia de carga a bordo (máx.)	6 kW
Tiempo de carga (0-100%)	3,2 - 7,5* h
Tiempo de carga (20-80%)	1,8* h
Duración hasta	3,5** h

■ Batería opción 2

Tecnología de la batería	iones de litio
Especificación de la tensión de la batería	96 V
Capacidad de la batería	28,0 kWh
Peso de la batería	244 kg
Potencia de carga a bordo (máx.)	6 kW
Tiempo de carga (0-100%)	5,5 - 11,5* h
Tiempo de carga (20-80%)	2,7* h
Duración hasta	5,3** h

■ Motor eléctrico

Motor del accionamiento de marcha (ECE R085)	33,1 kW
Motor de la hidráulica de trabajo (ECE R085)	21,2 kW

■ Sistema eléctrico

Tensión de servicio	12 V
---------------------	------

■ Pesos

Capacidad de la cuchara (cuchara estándar)	0,42 m³
Peso de servicio	2.800 - 3.300 kg

Carga de volteo con cuchara - máquina recta, tijera de elevación horizontal	1.860 - 2.510 kg
Carga de volteo con cuchara - máquina articulada, tijera de elevación horizontal	1.560 - 2.070 kg
Carga de volteo con horquilla para palés - máquina recta, tijera de elevación horizontal	1.550 - 2.070 kg
Carga de volteo con horquilla para palés - máquina articulada, tijera de elevación horizontal	1.310 - 1.720 kg

■ Cabina del conductor

Cabina del conductor	FSD (EPS, cabina)
----------------------	-------------------

■ Volúmenes

Capacidad del depósito de aceite hidráulico	30 l
---	------

■ Accionamiento

Tipo de accionamiento	eléctrico
Transmisión	eje articulado
Velocidades de marcha	2
Eje	PA940
Velocidad de desplazamiento estándar	0-15 km/h
Velocidad de desplazamiento opción 1	0-20 km/h
Velocidad de desplazamiento opción 2	0-25 km/h
Freno de servicio	Freno multidisco en el eje delantero con efecto en el eje trasero a través del árbol articulado
Freno de estacionamiento	Freno de estacionamiento eléctrico con función Hill-hold
Bloqueo diferencial	100 % en el eje delantero + eje trasero (opcional)

■ Sistema hidráulico

Caudal de la hidráulica de trabajo (máx.)	44 l/min.
Presión de trabajo de la hidráulica de trabajo (máx.)	210 bar

■ Cinemática

Tipo de cinemática	P
Cilindro elevador	2
Cilindro de volteo	1
Sistema de cambio rápido	Hidráulico

■ Dirección

Tipo de dirección	Unión articulada pendular hidráulica
Cilindro de dirección	1
Ángulo de oscilación	± 8 grado

■ Valores característicos del ruido

Nivel de potencia acústica medio LwA (techo de protección para el operador)	83,9 dB(A)
Nivel de potencia acústica garantizado LwA (techo de protección para el operador)	85 dB(A)
Nivel de presión acústica indicado LpA (techo de protección para el operador)	60 dB(A)
Nivel de potencia acústica medio LwA (cabina)	83,9 dB(A)
Nivel de potencia acústica garantizado LwA (cabina)	85 dB(A)
Nivel de presión acústica indicado LpA (cabina)	64 dB(A)

■ Otra información

FSD = Techo de protección para el operador
 EPS = Easy Protection System (techo de protección abatible para el operador)
 Cálculo de la carga de volteo según ISO 14397
 *El tiempo de carga depende de las diferentes opciones de carga. Cargador a bordo de 3 kW (estándar), con cargador a bordo adicional de 6 kW en total (opcional). Hay disponibles los siguientes enchufes de carga: 230 V/10 A Schuko, 230 V/16 A CEE (azul, 3 polos), 400 V/16 A CEE (rojo, corriente trifásica, 5 polos), 400 V/16 A (enchufe tipo 2 Wallbox, IEC 62196) y otros enchufes adaptadores.
 **Los tiempos de funcionamiento de la batería dependen de las correspondientes condiciones de aplicación, las tareas a realizar y el modo de conducción. Esto también puede conllevar una duración más larga. Sin embargo, en casos extremos los tiempos de funcionamiento indicados también pueden ser inferiores. Los tiempos de funcionamiento indicados se refieren a un funcionamiento y trabajo ininterrumpidos con la máquina.

Dimensiones

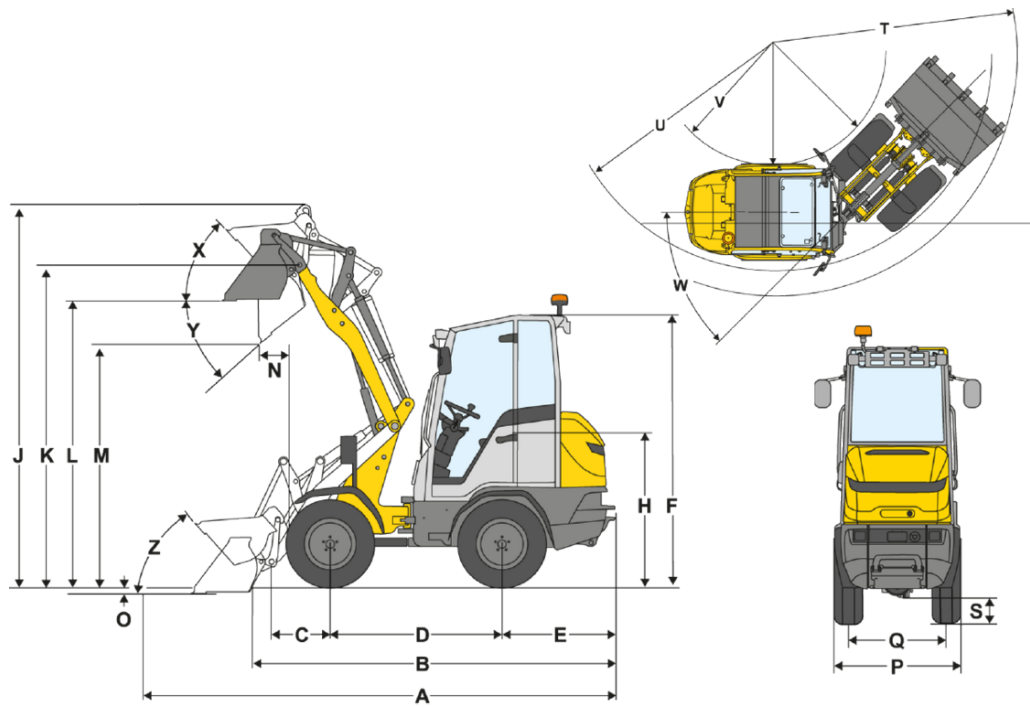

A	Longitud total	4.616 mm
B	Longitud total sin cuchara	3.710 mm
C	Punto de giro de cuchara (hasta el centro del eje)	670 mm
D	Distancia entre ruedas	1.760 mm
E	Saliente posterior	1.230 mm
F	Altura con techo de protección para el operador (fijo)	2.340 mm
	Altura con techo de protección para el operador abatible (EPS)	2.395 mm
	Altura con techo de protección para el operador abatible (eps), plegado	1.890 mm
	Altura con cabina	2.350 mm
H	Altura del asiento	1.350 mm
J	Altura de trabajo total	3.210 mm
K	Punto de giro de cuchara (altura de elevación máxima)	2.560 mm
L	Altura útil de descarga	2.240 mm
M	Altura de descarga	1.700 mm
N	Alcance (con M)	520 mm
O	Profundidad de excavación	130 mm
P	Anchura total	1.250 mm
Q	Anchura de la oruga	940 mm
S	Altura libre sobre el suelo	270 mm
T	Radio máximo	3.200 mm
U	Radio de giro borde exterior	2.800 mm
V	Radio interno	1.510 mm
W	Ángulo unión articulada	45 °
X	Ángulo de retroceso con altura de elevación máxima	47 °
Y	Ángulo de vaciado	41 °
Z	Ángulo de retroceso en el suelo	50 °