

EXCAVADORAS DE CADENAS SERIE D
CX490D / CX500D ME
STAGE V

CASE
CONSTRUCTION



ES HORA DE
PEDIR MÁS

www.casece.com

EXPERTS FOR THE REAL WORLD
SINCE 1842

LARGA TRADICIÓN DE LOGROS PIONEROS EN EL SECTOR



EXPERTS FOR THE REAL WORLD SINCE 1842

1842 Se fundó CASE.

1869 Nace el primer motor de vapor portátil que da lugar al nacimiento de la construcción de carreteras.

1957 CASE construye el primer tractor con retrocargadora y pala frontal integrada de fábrica a nivel mundial.

1969 CASE empieza a producir minicargadoras.

1992 Sumitomo se convierte en proveedor de CASE Corporation en la distribución de excavadoras desde 7 hasta 80 toneladas.

1998 CASE Corporation y Sumitomo firman la Global Alliance.

2001 CASE introduce la primera de sus excavadoras CX, nuevas y potentes "máquinas inteligentes", diseñadas para potenciar la productividad a través de características de inteligencia a bordo.

2007 La CX210B recibe el «Premio al Diseño» de la Academia de Diseño de Japón.

2008 La CX210B recibe el «Premio a la Conservación de Energía» de la Agencia de Recursos Naturales y Energía del Ministerio de

Economía de Japón.

2011 CASE se convierte en el primer fabricante de maquinaria de construcción que ofrece reducción catalítica selectiva y recirculación de gases de escape refrigerados para cumplir con las normas más estrictas sobre emisiones.

2014 CASE lanza los nuevos modelos Tier 4 fase IV.

2015 CASE amplía su línea de productos con la nueva gama de motoniveladoras.

2018 Producción Fase V para los modelos a partir de CX350D.

ADN DE LAS EXCAVADORAS DE CADENAS FABRICADAS PARA DURAR Y CONTROLAR



ALTA FIABILIDAD

Diseño mejorado para rendimientos más duraderos

- La pluma y el balancín han sido rediseñados teniendo en cuenta los últimos criterios de análisis de la tensión con el fin de reducir los puntos de tensión
- El chasis ha sido rediseñado y tiene una nueva forma con el fin de facilitar el proceso de soldadura, aumentando la fiabilidad de las estructuras fabricadas. El diseño del bastidor bajo «Caida hacia fuera» reduce el tiempo necesario para las tareas de limpieza del chasis.
- Se ha aumentado el tamaño del componente del chasis, especialmente en aquellas partes donde se requiere una mayor protección para los componentes.

ALTA CALIDAD

Diseño preciso, simple y robusto para una alta durabilidad

- Fiel a la envidiable reputación de CASE para la fiabilidad y durabilidad, la serie D proporciona soluciones de diseño y calidad de fabricación líderes.



PRECISIÓN Y CAPACIDAD DE CONTROL

Fácil control con el Sistema Hidráulico Inteligente de CASE

El probado Sistema Hidráulico Inteligente de CASE (CIHS) proporciona un ahorro de energía en todas las fases del ciclo (excavación, elevación y giro de la pluma y vertido).

SERIE D

EXCAVADORAS DE CADENAS



CX500D EXCAVADORA PARA GRAN VOLUMEN

Un modelo dedicado a las excavaciones de gran volumen proporciona un extraordinario rendimiento de la fuerza de arranque. Gracias a un accesorio especial para alto rendimiento, unos cilindros de la cuchara más grandes y una cinemática optimizada, la CX500D ME trabaja con cucharas más grandes que la CX490D. De ese modo, ofrece velocidad, productividad y eficiencia líderes en el sector.



CICLOS RÁPIDOS

Control hidráulico de alto rendimiento

- Las nuevas bombas controladas electrónicamente proporcionan ciclos más rápidos.
- El caudal de aceite puede ajustarse a las necesidades de trabajo, o puede aumentarse suavemente mientras se inicia el desplazamiento y el descenso de la pluma.
- Como resultado, la respuesta de la máquina a la carga de trabajo se multiplica, resultando en ciclos hasta un 10% más rápidos que la generación de máquinas anterior.



ALTA VERSATILIDAD

Los distintos modos de trabajo se adaptan fácilmente a cualquier carga de trabajo

- A** MODO AUTOMÁTICO resulta más adecuado para realizar tareas nivelación, elevación y precisión.
- H** MODO DE ALTA RESISTENCIA ofrece el mejor equilibrio entre el nivel de productividad y el ahorro de combustible.
- SP** MODO DE PRIORIDAD DE VELOCIDAD proporciona velocidad y potencia adicionales para realizar las tareas más exigentes que requieren el máximo grado de productividad.
- El Auto Power Boost eleva automáticamente la presión hidráulica de acuerdo con las demandas del trabajo a realizar.

Chasis y cadenas para satisfacer las distintas necesidades del cliente

Hay disponible un chasis plegable para facilitar el transporte hacia su lugar de trabajo como alternativa al chasis LC. Hay disponibles distintos tamaños de tejas, incluyendo tejas 600mm de doble grosor para los casos en los que se precisa una mayor tracción

PRODUCTIVIDAD ES HORA DE UN MAYOR RENDIMIENTO



BAJO CONSUMO: EL SECRETO

Gran rendimiento con bajo consumo de combustible

CASE Sistema hidráulico Inteligente (CASE Intelligent Hydraulic System, CIHS) lee de forma continua la presión de carga a través de los sensores estratégicos y como un DIRECTOR DE ORQUESTA da siempre y a tiempo real el equilibrio correcto para cualquier tipo de trabajo, proporcionando oportunidades fiables de ahorro de combustible. Consiste en 5 controles de ahorro de energía:

- El control del par de torsión disminuye las cargas de la bomba principal para evitar una caída de las rpm del motor, con sensibilidad mejorada para el control.
- El Control del consumo de la pluma (Boom Economy Control, BEC) aumenta la eficiencia del combustible durante las operaciones de oscilación y bajada de la pluma.
- El Control de la presión de rotación (Swing Relief Control, SWC) gestiona cuidadosamente la distribución de potencia hidráulica en las operaciones de giro.
- El Control de la carrera de la bobina (Spool Stroke Control, SSC) crea un ajuste automático de la presión durante las operaciones de excavación y aplanado.
- Funciones de ralentí: la función de ralentí automático reduce las rpm del motor tras 5 segundos de inactividad de la palanca independientemente de la posición del acelerador, mientras que la función de apagado en ralentí apaga el motor tras un tiempo predeterminado de inactividad. Ambos son conmutables de forma manual.



LIMPIADOR (FASE V)

Motores CASE compatibles con la Fase V de la UE

- El nuevo motor FASE V cumple con las últimas normativas de la UE sobre las emisiones de gases del motor que configura un nuevo límite para el número de partículas (PN) y reduce aún más los niveles de partículas en suspensión (PM).
- Hay un sensor separador de agua vinculado a un mensaje específico en el monitor de la máquina que drena el agua cuando el nivel en el filtro es demasiado elevado.
- Nuevo filtro de seguridad (no necesita mantenimiento) para proteger el motor del polvo durante la sustitución del filtro principal.
- El sistema de ventilación del circuito cerrado asegura que el gas de aceite sea filtrado, separado y enviado de vuelta al cárter, evitando su dispersión en el aire.
- El motor de última generación con Turbocompresor con Geometría Variable, riel común controlado electrónicamente y de alta presión garantiza grandes rendimientos y bajo consumo de combustible.
- El depósito de Adblue® más grande en la industria permite un mayor tiempo de trabajo sin detenerse para el llenado de Adblue (8-9 llenados de combustible antes de la parada). Con CASE no se malgasta tiempo y su llenado es más eficiente y seguro.

SERIE D

EXCAVADORAS DE CADENAS



CABINA CÓMODA Y SEGURA

La mejor distribución interior de la cabina

- Estructura superior de la cabina con amplio espacio para las piernas del operador.
- Estación de trabajo totalmente ajustable.
- Nuevo respaldo con diseño ergonómico con suspensión de aire para una comodidad excelente.
- Asiento opcional con inclinación ajustable y calefacción de asiento.
- Las características de primera clase incluyen un Monitor LED a color de 178 mm, radio y sintonizador bluetooth, compartimento de almacenamiento espacioso, enchufe para accesorio de 12v, soporte para portapapeles, soporte del teléfono móvil, hielera y caja calefactora, conexión del servicio de la caja de fusibles, bandeja de almacenamiento y reposabrazos ergonómicos.
- Estructura reforzada de la cabina conforme a los requisitos ROPS/FOPS.
- Protección de cabezal estándar aprobado para FOPS Nivel 2.
- Amplia oferta de protecciones frontales opcionales.
- Alarma de desplazamiento montada opcionalmente de fábrica para mayor seguridad en el lugar de trabajo alrededor de la máquina.



VISIBILIDAD EXCELENTE Y AMBIENTE DE TRABAJO TRANQUILO

Cabina presurizada insonorizada

- Visibilidad excelente con amplia superficie acristalada, con cámara derecha y trasera.
- Cabina presurizada insonorizada
- El sistema de amortiguación reduce los niveles de ruido y vibración para una óptima comodidad del operador.



LA COMODIDAD MANDA CABINA Y ASIENTO DE PRIMERA CLASE



SERIE D

EXCAVADORAS DE CADENAS



CARGASA DEL MONITOR DE MÁXIMA VISIÓN

- opcional con vistas de pájaro y panorámica que mejoran la seguridad del operador mediante:
- 270° amplia visión.
 - 3 cámaras.
 - 7 pulgadas de monitor a todo color.
 - Puntos ciegos eliminados mediante procesamiento de imagen.
 - Equipo de iluminación LED para mayor visibilidad en condiciones de poca luz.
 - Seguridad en el lugar de trabajo alrededor de la máquina.



VENTILADOR HIDRAULICO REVERSIBLE ESTANDAR

- El ventilador de refrigeración hidráulicamente accionado contribuye a reducir la emisión de ruido y los aumentos de consumo de combustible. El modo reversión ayuda a reducir las necesidades de mantenimiento.



SEGURIDAD Y MANTENIMIENTO

TRABAJO SEGURO EN TODO TIPO DE CONDICIONES

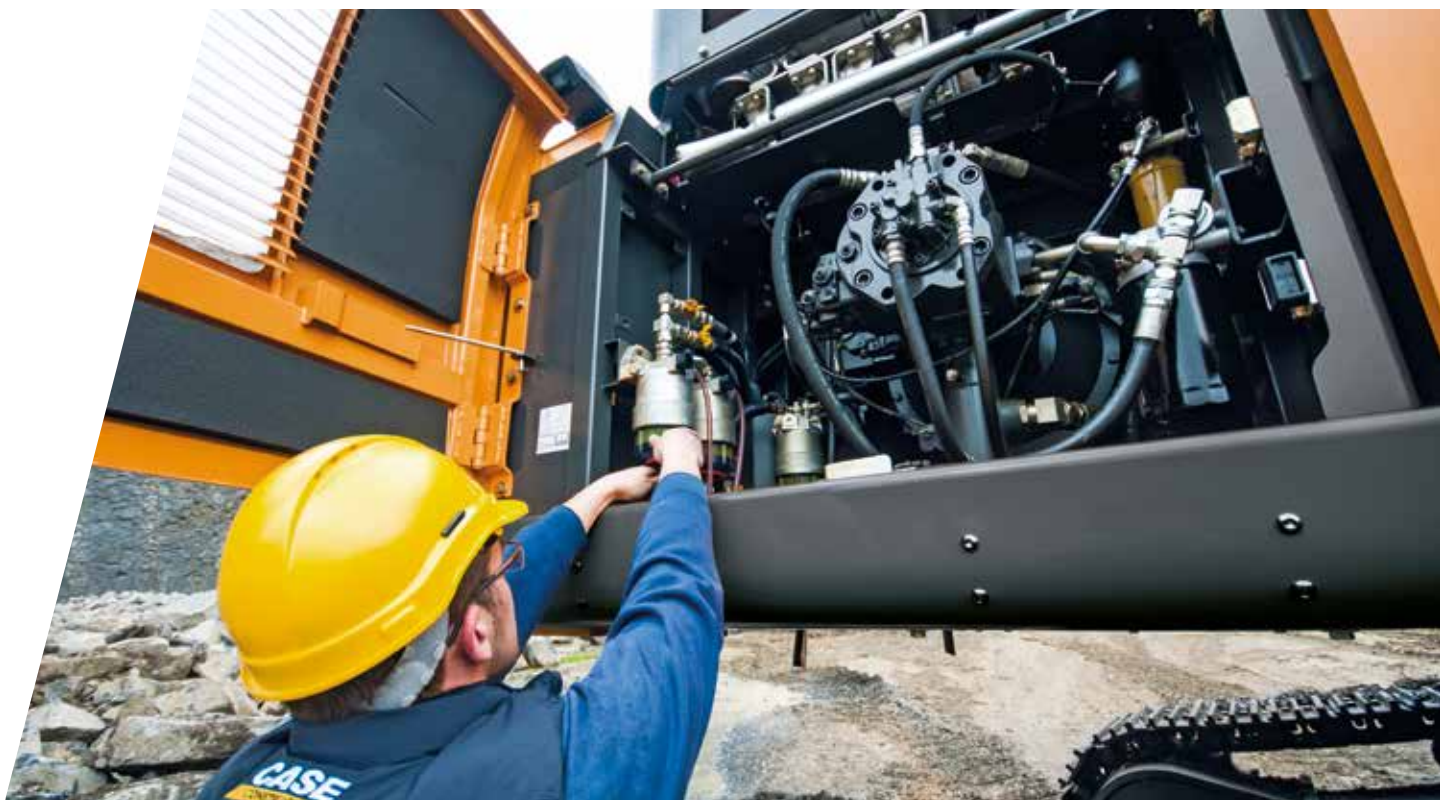

ACCESO FÁCIL

Plataforma sólida y robusta y pasamanos

- Escalones anchos, robustos y cómodos para un acceso seguro a la parte superior del capot.
- Pasamanos sólido para protección en la parte superior del capot.
- Placas antideslizantes y el capot están sujetos por dos pistones de gas y asegurados por 2 topes mecánicos cuando se abre el capot.
- Plataforma sólida (80 cm de ancho) en la parte superior del compartimento del motor que ofrece una base estable cuando el técnico está trabajando en el compartimento del motor.



MANTENIMIENTO FÁCIL

CASE se mantiene «desde el suelo»

- Todos los filtros y puntos de llenado regulares se agrupan para un fácil acceso.
- Los intervalos de cambio de aceite del motor se establecen en 500 horas.
- Núcleos del enfriador y radiador montados uno al lado del otro para un fácil acceso.
- Bomba de reabastecimiento estándar de 100 l/min con desconexión automática.
- Puerto de muestreo del aceite del motor e del aceite hidráulico opcional accesible al nivel del suelo para una fácil comprobación del aceite.
- Interruptor de apagado de la batería para un mantenimiento seguro del sistema eléctrico.
- Las excavadoras de orugas de la serie D cuentan con casquillos de bajo mantenimiento (EMS), proporcionando intervalos de lubricación de 1000 horas (dependiendo del tipo de terreno) en todos los bulones, excepto el bulón del cazo.



RAZONES PRINCIPALES PARA ELEGIR LA SERIE D



PRECISIÓN Y CAPACIDAD DE CONTROL

Sistema Hidráulico Inteligente (CIHS):
sinónimo de alto rendimiento con un
control suave.



ALTA FIABILIDAD

Fiabilidad y durabilidad con los nuevos
diseños de balancín, pluma y chasis.



ALTA VERSATILIDAD

- 3 modos de trabajo disponibles
para cubrir las necesidades del
cliente (A, H, SP).
- Aumento de la presión hidráulica
- Chasis retráctil o chasis LC
- Amplia oferta de tamaños de
tejas, incluyendo tejas 600mm de
doble grosor



BAJO CONSUMO

- Sistema de ahorro de energía para aprovechar todas las oportunidades de
ahorro de combustible: hasta un 8% más de ahorro de combustible
- Niveles elevados de autonomía de AdBlue con un depósito de AdBlue más
grande y menor consumo de aditivos.





CICLOS RÁPIDOS (HASTA UN 10%)

- Nuevas bombas hidráulicas controladas electrónicamente.



ALTA VISIBILIDAD

- Amplia superficie acristalada.
- Visión trasera y lateral
- Gran monitor LED.
- Paquete de luces LED como opcional.



DESPLAZAMIENTO SUAVE, AMBIENTE DE TRABAJO SILENCIOSO

- Cabina con sistema de amortiguación.
- Bajos ruidos y vibraciones



CABINA CÓMODA Y SEGURA

- Cabina muy espaciosa
- Puesto de conducción totalmente ajustable.
- Nuevo asiento con respaldo más alto



MOTOR FASE V

cumple con las últimas normativas de la UE para las emisiones de gases del motor:

- Nuevo ATS con filtro DPD (Difusor de partículas diésel)
- Nuevo sistema PCV cerrado (Ventilación positiva del cárter)



MANTENIMIENTO Y FUNCIONAMIENTO SEGURO

- Nueva línea de suministro del filtro del combustible sin necesidad de purgarlo tras sustituirlo gracias a un filtro de seguridad (no necesita mantenimiento)
- Sensor de agua en el prefiltro de combustible con mensaje específico en el monitor de la Cabina
- Pasamanos estándar extendido
- Alarma de desplazamiento montada opcionalmente en fábrica
- Puntos de mantenimiento agrupados para un acceso fácil y seguro



El aporte de la ciencia

El sistema telemático SiteWatch de CASE utiliza una unidad de control de alta tecnología montada en cada máquina para recoger información de esa máquina y de los satélites GPS. Estos datos se envían después mediante redes de comunicaciones móviles al portal web CASE Telematics.



SiteWatch: control de flota centralizado al alcance de la mano

📶 Calcule la verdadera disponibilidad de la flota y optimícela

- Elimine la "flota fantasma": SiteWatch permite identificar las unidades excedentes o las máquinas con poca carga de trabajo en cada ubicación.
- Reasigne las unidades para satisfacer sus necesidades.
- La planificación anticipada del mantenimiento resulta más sencilla puesto que siempre tiene a su disposición las horas de trabajo actualizadas.
- Amplíe las ventajas de SiteWatch al resto de la flota: SiteWatch también puede instalarse en las unidades de otras marcas.

📶 ¡Desafíe el coste total de propiedad!

- La posibilidad de contrastar el uso de combustible de diferentes tipos de máquinas le permitirá elegir el equipo correcto.
- Ahorre costes de transporte realizando tareas de mantenimiento planificadas y agrupadas.
- Tranquilidad, tiempo de actividad optimizado y menos costes de reparación: gracias al mantenimiento preventivo recibirá aviso cuando sea necesario inspeccionar el motor con el fin de evitar averías imprevistas.
- Contraste la rentabilidad de la inversión de sus activos en diferentes ubicaciones.
- Su máquina se utiliza solo durante las horas de trabajo. Puede, por ejemplo, programarlo para recibir un aviso si se activa durante el fin de semana o en horario nocturno.
- Integre el paquete de mantenimiento programado para estar en el lugar correcto en el momento adecuado.

📶 Mayor seguridad, menores primas de seguros

- Disuada a los ladrones para que no asalten sus máquinas, ya que están geo-localizadas. El sistema permanece oculto, de modo que los ladrones no pueden detectarlo de forma rápida.
- Utilice la flota solo donde desee. Es posible definir un límite geográfico virtual y recibir un correo electrónico si la máquina lo traspasa.

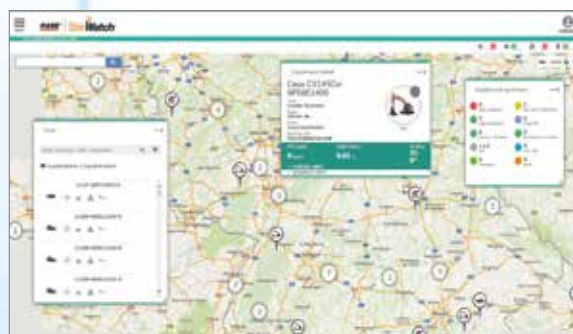

EQUIPO DE SERIE Y EQUIPO OPCIONALES

EQUIPO DE SERIE

MOTOR

Isuzu 6 cilindros turbo diésel
Certificado de Fase V de la UE
Reducción Catalítica Selectiva (SCR)
Catalizador de oxidación diésel (DOC)
Recirculación de los gases de escape enfriados (CEGR)
Difusor de partículas diésel (DPD)
Turbocompresor VGT
Inyección electrónica de combustible
Sistema de alta presión common rail
Arranque de seguridad neutro
Calentamiento automático del motor, parada de emergencia
Precalentamiento bujías de incandescencia
Función de protección del motor (EPF)
Filtrado del combustible de dos fases
Filtro del aire de dos componentes
Filtro de aceite remoto
Tapón verde de drenaje del aceite
Intervalo para cambio del aceite del motor 500 horas
Sistema de 24 voltios
Interruptor de desconexión de la batería
Equipo de enfriamiento para alta temperatura ambiente
Combustible externo e indicadores de AdBlue
Enfriador de combustible
Indicador de restricción del filtro de combustible
Sensor de agua del prefiltro del combustible con mensaje específico en el monitor de la cabina
Válvula de cierre del combustible
Arranque en ralentí
Radiador, enfriador de aceite, intercooler – pantalla protectora
Ventilador de refrigeración con reversión hidráulica
Bomba de reabastecimiento

SISTEMA DE AHORRO DE COMBUSTIBLE

Sistema de ahorro de combustible / motor en ralentí:
Ralentí automático
Ralentí "one-touch"
Apagado automático en ralentí

Control del par de torsión
Control del consumo de la pluma (Boom Economy Control, BEC)
Control de la presión de rotación (Swing Relief Control, SWC)
Control de la carrera de la bobina (Spool Stroke Control, SSC)

SISTEMA HIDRÁULICO

Bombas hidráulicas controladas electrónicamente
Aumento automático de potencia
Cambio automático de velocidad de desplazamiento
Modos de trabajo seleccionables
Dispositivo de advertencia por sobrecarga
Controles de modelos ISO
Ajustes previos de la bomba auxiliar
Selección auxiliar controlada con conmutador
Válvula auxiliar
Indicador de restricción del filtro hidráulico
Enfriador de aceite
Intervalo de cambio de aceite hidráulico a 5.000 horas
Intervalo de cambio del filtro hidráulico a 2.000 horas

ESTRUCTURA SUPERIOR

Espejos según las normas ISO
Pasamanos - Acceso por la derecha
Cabina montada con aislamiento (fluido y goma)
Argollas de elevación para contrapeso
Tapón del depósito con seguro, puertas para el mantenimiento e caja de herramientas
Cámara de seguridad para vista lateral y posterior

PUESTO DEL OPERADOR

Protección ROPS
Protección FOPS Nivel II OPG
Cabina presurizada
Cristal de seguridad templado
Ventana delantera con seguro One-touch
Parasol y deflector para la lluvia
CA/calor/descongelación/climatización automática
Caja térmica frío/calor, soporte para vasos y cenicero
Luz de la cúpula interior

PUESTO DEL OPERADOR

Protección de la cabina delantera - barras verticales (nivel 2 OPG)
Protección de la cabina delantera - barras verticales (nivel 1 OPG)
Rejilla de malla delantera
Alarma de desplazamiento
CD/radio AM/FM con antena y 2 altavoces
Luces LED de trabajo

CHASIS

Orugas de triple zapata de acero de 750/900 mm
Orugas de doble zapata de acero de 600 mm
Guía de carril completa

Asiento con respaldo alto y suspensión neumática revestido de tela
Asiento deslizante – 90 mm
Cinturón de seguridad
Reposabrazos ajustables
Consolas basculantes - 4 posiciones
Controles de joystick de mínimo esfuerzo
Cabina de mando deslizante de 180 mm
Sistema de selección auxiliar
Puerto auxiliar para dispositivos electrónicos auxiliares
Monitor LED multifunción a color (180 mm)
Se pueden seleccionar 26 idiomas para el monitor
Sistema antirrobo (sistema con código de arranque)
Alfombra de goma
Toma eléctrica de 12 voltios
Toma del encendedor de 24 voltios
Ventanilla derecha en una sola pieza
Luces de trabajo (pluma y estructura superior)
Luces de trabajo de la cabina en parte superior
Limpiaparabrisas
Compartimentos portaobjetos
Sistema de diagnóstico a bordo

ACCESORIOS

Pluma estándar de 7 m (CX490D)
Pluma de excavación masiva 6,5 m (CX500D ME)
Brazo HD 2,50/3,40m (CX490D)
Brazo de excavación masiva HD: solo 2,50 m (CX500D ME)
Luz de trabajo montada en la pluma
Soportes del conducto auxiliar
Lubricante centralizado
Válvula amortiguadora del accesorio

CHASIS

Orugas de triple zapata de acero de 600 mm
Superposición completa de la parte inferior del rodamiento con el disco horizontal giratorio
Cadena con eslabones sellados
Puntos de anclaje
Guía de carril doble

TELEMÁTICA

Tres años de suscripción a SiteWatch "Advanced" con supervisión remota y licencia de usuario

OTROS

Pasarela
Puertos de muestreo del motor y aceite hidráulico
Opción de cortina con rodillo retráctil disponible para la ventana de la cabina en parte trasera (solo como kit DIA)

EQUIPO OPCIONALES

COMPONENTES HIDRÁULICOS

Circuito de flujo reducido, control proporcional
Pedal de accionamiento simple para circuito de martillo activado
Circuito de martillo de accionamiento simple con control eléctrico proporcional
Circuito multifunción (martillo/flujo alto) circuito con control eléctrico proporcional

ACCESORIOS

Equipamiento de conexión rápida hidráulica
Válvulas de seguridad y conexión del cucharón con gancho





CX490D

CX D-SERIES

CX490D

MOTOR

Modelo _____ ISUZU VE-6UZ1X
 Tipo _____ Diésel de 4 tiempos refrigerado por agua,
 6 cilindros en línea, sistema Common Rail de alta presión (control electrónico), turbocompresor con intercooler, sistema SCR & DPD
 Emisiones _____ EU N°2016/1628 STAGE V
 Número de cilindros/cilindrada (l) _____ 6 / 9,84
 Diámetro y carrera (mm) _____ 120 x 145
Potencia nominal al volante
 (ISO 14396) _____ 270 kW / 362 CV a 2000 min⁻¹
 con motor del ventilador _____ 245 kW / 328,6 CV a 2000 min⁻¹
Par máximo
 (ISO 14396) _____ 1567 Nm a 1300 min⁻¹

SISTEMA HIDRÁULICO

Bombas principales _ Dos bombas de pistones axiales y caudal variable
 con sistema de regulación
 Caudal máximo (l/min) _____ 2 x 364 a 2000 min⁻¹
Presión de trabajo del circuito
 Pluma/balancín/cuchara (MPa) _____ 31,4
 _____ 34,3 con activación automática
 Circuito de giro (MPa) _____ 29,4
 Circuito de traslación (MPa) _____ 34,3
Bomba de pilotaje _____ 1 bomba de engranajes
 Caudal máximo (l/min) _____ 30
 Presión del circuito de trabajo (MPa) _____ 3,9
Cilindros de la pluma
 Diámetro (mm) _____ 170
 Carrera (mm) _____ 1550
Cilindros del balancín
 Diámetro (mm) _____ 190
 Carrera (mm) _____ 1920
Cilindros de la cuchara
 Diámetro (mm) _____ 165
 Carrera (mm) _____ 1285

GIRO

Motor de giro _____ Motor de cilindrada constante con pistón axial
 Velocidad máxima de giro (min⁻¹) _____ 9,1
 Par de giro (Nm) _____ 150000

FILTROS

Filtro de aspiración (µm) _____ 105
 Filtro de retorno (µm) _____ 6
 Filtro tubería de piloto (µm) _____ 8

SISTEMA ELÉCTRICO

Voltaje (V) _____ 24
 Alternador (Amp) _____ 90
 Arranque (V/kW) _____ 24/5,5
 Batería _____ 2 x 12 V - 128 Ah/5HR

CHASIS

Motor de desplazamiento _____ Motor de pistones axiales
 de caudal variable
 Velocidad de desplazamiento
 Alta (km/h - Cambio automático de la velocidad de desplazamiento) _ 5,3
 Baja (km/h) _____ 3,2
 Fuerza de tracción (kN) _____ 339
 (Chasis fijo)

Número de rodillos

Rodillos superiores para chasis fijo _____ 2 (a cada lado)
 Rodillos superiores para chasis retráctil _____ 3 (a cada lado)
 Número de rodillos inferiores (a cada lado) _____ 9
 Número de tejas (a cada lado) _____ 50

NIVEL ACUSTICO

Nivel acústico exterior garantizado
 (EU Directiva 2000/14/EC) _____ LwA 105 dB(A)
 Nivel acústico dentro de la cabina (ISO 6396) _____ LpA 70 dB(A)

CAPACIDADES

Depósito de combustible (l) _____ 650
 Sistema hidráulico (l) _____ 460
 Depósito hidráulico (l) _____ 230
 Depósito Adblue (l) _____ 152

PESO Y PRESIÓN AL SUELO

(con balancín de 3,38 m, cuchara HD de 2,0 m³, tejas de 600 mm)

CX490D	CHASIS INFERIOR FIJO	CHASIS INFERIOR RETRÁCTIL
Peso	49400 kg	50900 kg
Presión al suelo	0,085 MPa	0,087 MPa
Contrapeso	10000 kg	10000 kg

ESPECIFICACIONES

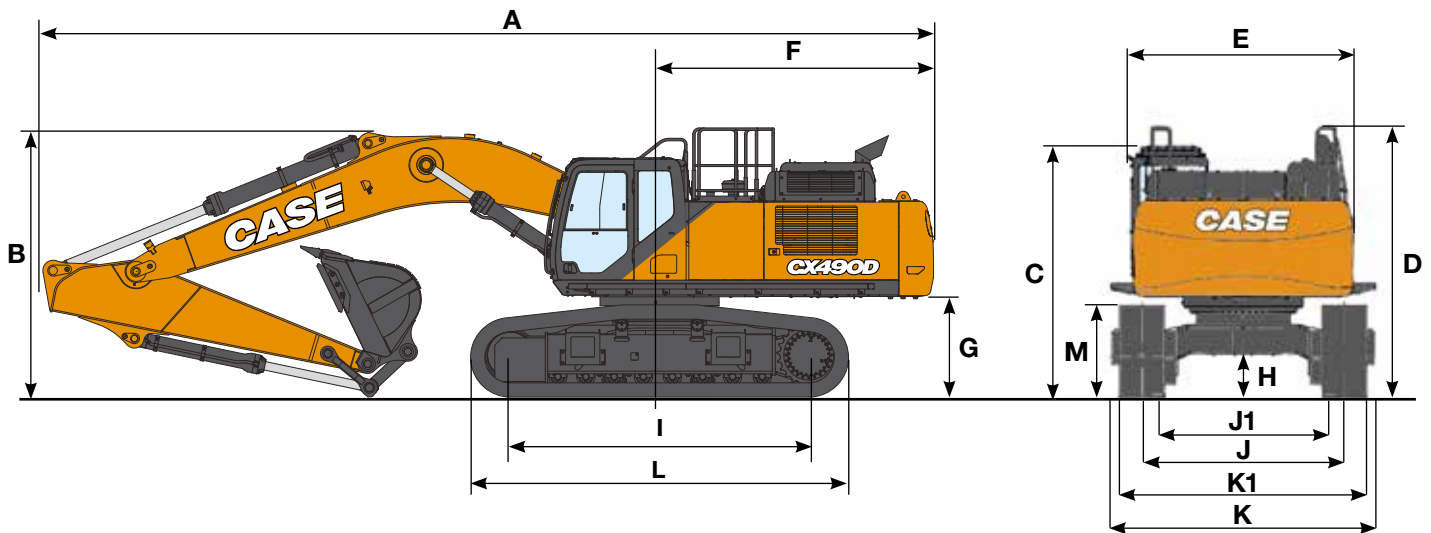

DIMENSIONES GENERALES

		CHASIS INFERIOR FIJO		CHASIS INFERIOR RETRÁCTIL	
		Balancín 3,40 m	Balancín 2,50 m	Balancín 3,40 m	Balancín 2,50 m
Longitud total (sin accesorio)	mm	6450	6450	6450	6450
A Longitud total (con accesorio)	mm	12090	12110	12060	12090
B Altura total (hasta el extremo superior de la pluma)	mm	3650	3670	3680	3720
C Altura de la cabina	mm	3400	3400	3550	3550
D Altura total (hasta el extremo de la barandilla)	mm	3550	3550	3700	3700
Anchura total de la torreta (sin pasarela de trabajo)	mm	3060	3060	3060	3060
E Anchura total de la torreta (con pasarela de trabajo)	mm	3590	3590	3590	3590
F Radio de giro (extremo trasero)	mm	3730	3730	3730	3730
G Altura bajo la torreta	mm	1330	1330	1480	1480
H Distancia mínima al suelo	mm	535	535	720	720
I Distancia entre ejes (entre centros de las ruedas)	mm	4400	4400	4400	4400
L Longitud total de la excavadora	mm	5450	5450	5450	5450
M Altura cadenas	mm	1240	1240	1220	1220
J Anchura de guía (extendida)	mm	2750	2750	2890	2890
J1 Anchura de guía (retraída)	mm	-	-	2390	2390
K Anchura total del chasis (extendida con tejas de 600 mm)	mm	3350	3350	3490	3490
K1 Anchura total del chasis (retraída con tejas de 600 mm)	mm	-	-	2990	2990

PRESTACIONES

		CHASIS INFERIOR FIJO		CHASIS INFERIOR RETRÁCTIL	
		Balancín 3,40 m	Balancín 2,50 m	Balancín 3,40 m	Balancín 2,50 m
Longitud de la pluma	mm	6980	6980	6980	6980
Radio de la cuchara	mm	1840	1840	1840	1840
Giro en la articul. de la cuchara	°	176	176	176	176
A Alcance máximo a GRP	mm	11750	10980	11720	10980
B Máximo alcance	mm	11970	11220	11970	11220
C Profundidad máx. de excavación	mm	7720	6870	7570	6720
D Altura máx. de excavación	mm	11100	10850	11250	11000
E Altura máxima de vertido	mm	7690	7410	7840	7560

FUERZA DE EXCAVACIÓN (ISO 6015)

		Balancín 3,40 m	Balancín 2,50 m
Fuerza de excav. del balancín	kN	201	246
Con Auto power boost	kN	220	269
Fuerza de excav. de la cuchara	kN	247	247
Con Auto power boost	kN	270	270

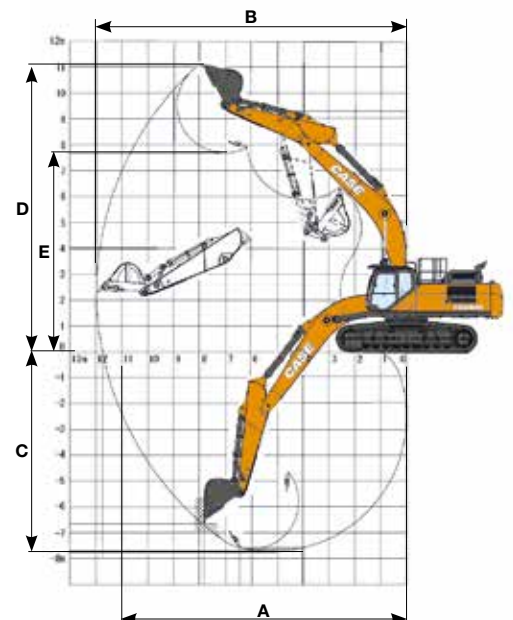

CAPACIDAD DE ELEVACIÓN

CX490D

		ALCANCE					
Del.	Lado	4,0 m	6,0 m	8,0 m	Al alcance máx	m	

LC CHASIS - 2,50 m Balancín corto, tejas de 600 mm.

Alcance máximo 9,38 m

8,0 m						12390*	11360	7,41	
6,0 m			14290*	14290*	12110*	9860	11820*	8730	6,06
4,0 m			16600*	14230	12860*	9440	11670*	7600	9,22
2,0 m			18400*	13240	13610*	8990	11670*	7210	9,37
0 m			18540*	12820	13680*	8720	11700*	7410	9,09
-2,0 m	22160*	22160*	16940*	12850	12320*	8770	11520*	8370	8,32
-4,0 m	16770*	16770*	12870*	12870*			10480*	10480*	6,09

		ALCANCE							
Del.	Lado	2,0 m	4,0 m	6,0 m	8,0 m	10,0 m	Al alcance máx	m	

LC CHASIS - 3,40 m Balancín corto, tejas de 600 mm. Alcance máximo 10,10 m

8,0 m						10740*	10240*			9750*	9490	8,34	
6,0 m						11040*	10020			9460*	7600	9,42	
4,0 m					15280*	14580	12020*	9520		9660*	6710	9,99	
2,0 m					17570*	13410	13050*	8980	10560	6490	10350*	6370	10,13
0 m			13260*	13260*	18470*	12750	13540*	8610			10620	6480	9,87
-2,0 m	13250*	13250*	24340*	23560	17680*	12600	12970*	8500			10690*	7150	9,16
-4,0 m			20300*	20300*	14860*	12850					10330*	8320	7,09

		ALCANCE					
Del.	Lado	4,0 m	6,0 m	8,0 m	Al alcance máx	m	

RTC CHASIS - 2,50 m Balancín corto, tejas de 600 mm.

Alcance máximo 9,38 m

8,0 m						12390*	12170	7,41	
6,0 m			14290*	14290*	12110*	10590	11820*	9380	8,06
4,0 m			16600*	15340	12860*	10150	11670*	8190	9,22
2,0 m			18400*	14340	13610*	9700	11670*	7790	9,37
0 m			18540*	13920	13680*	9440	11700*	8000	9,09
-2,0 m	22160*	22160*	16940*	13950	12320*	9480	11520*	9050	8,32
-4,0 m	16770*	16770*	12870*	12870*			10480*	10480*	6,09

		ALCANCE							
Del.	Lado	2,0 m	4,0 m	6,0 m	8,0 m	10,0 m	Al alcance máx	m	

RTC CHASIS - 2,40 m Balancín corto, tejas de 600 mm. Alcance máximo 10,10 m

8,0 m						10740*	10740*			9750*	9750*	8,34	
6,0 m						11040*	10750			9460*	8170	9,42	
4,0 m					15280*	15280*	12020*	10240		9660*	7230	9,99	
2,0 m					17570*	14510	13050*	9700	10640*	7020	10350*	6890	10,13
0 m			13260*	13260*	18470*	13850	13540*	9320			10640*	7010	9,87
-2,0 m	13250*	13250*	24340*	24340*	17680*	13690	12970*	9210			10690*	7740	9,16
-4,0 m			20300*	20300*	14860*	13950					10330*	9640	7,09

* Las cargas anteriores (kg) cumplen con la normativa ISO y hacen referencia a la excavadora equipada sin cuchara. Las cargas indicadas no son más que el 87% de la capacidad de elevación del sistema hidráulico o el 75% de la carga límite de equilibrio estático. los valores marcados con un asterisco (*) están limitados por la capacidad de elevación hidráulica

CX490D LC CHASIS

CAZO DE ALTA RESISTENCIA (MONTAJE DIRECTO)

CAPACIDADES (ISO7451 HEAPED)	ANCHURA	PESO	BALANCÍN 2,50 m	BALANCÍN 3,40 m
1,04 m ³	900 mm	1634 kg	○	○
1,35 m ³	1100 mm	1803 kg	○	○
1,50 m ³	1200 mm	1936 kg	○	○
1,75 m ³	1350 mm	2063 kg	○	○
2,00 m ³	1500 mm	2238 kg	○	●
2,33 m ³	1700 mm	2407 kg	●	■
2,50 m ³	1800 mm	2492 kg	●	■
2,66 m ³	1900 mm	2667 kg	■	■

CAZO PARA ROCAS (MONTAJE DIRECTO)

CAPACIDADES (ISO7451 HEAPED)	ANCHURA	PESO	BALANCÍN 2,50 m	BALANCÍN 3,40 m
1,04 m ³	900 mm	1775 kg	○	○
1,35 m ³	1100 mm	1949 kg	○	○
1,50 m ³	1200 mm	2082 kg	○	○
1,75 m ³	1350 mm	2213 kg	○	○
2,00 m ³	1500 mm	2389 kg	○	●
2,33 m ³	1700 mm	2563 kg	●	■
2,50 m ³	1800 mm	2651 kg	●	■
2,66 m ³	1900 mm	2825 kg	■	■

CX490D RTC CHASIS

CAZO DE ALTA RESISTENCIA (MONTAJE DIRECTO)

CAPACIDADES (ISO7451 HEAPED)	ANCHURA	PESO	BALANCÍN 2,50 m	BALANCÍN 3,40 m
1,04 m ³	900 mm	1634 kg	○	○
1,35 m ³	1100 mm	1803 kg	○	○
1,50 m ³	1200 mm	1936 kg	○	○
1,75 m ³	1350 mm	2063 kg	○	○
2,00 m ³	1500 mm	2238 kg	○	○
2,33 m ³	1700 mm	2407 kg	○	●
2,50 m ³	1800 mm	2492 kg	●	■
2,66 m ³	1900 mm	2667 kg	●	■

CAZO PARA ROCAS (MONTAJE DIRECTO)

CAPACIDADES (ISO7451 HEAPED)	ANCHURA	PESO	BALANCÍN 2,50 m	BALANCÍN 3,40 m
1,04 m ³	900 mm	1775 kg	○	○
1,35 m ³	1100 mm	1949 kg	○	○
1,50 m ³	1200 mm	2082 kg	○	○
1,75 m ³	1350 mm	2213 kg	○	○
2,00 m ³	1500 mm	2389 kg	○	○
2,33 m ³	1700 mm	2563 kg	●	●
2,50 m ³	1800 mm	2651 kg	●	■
2,66 m ³	1900 mm	2825 kg	●	■

CAZO SCOOP DE ALTA RESISTENCIA (CON ENGANCHE MULTI AJUSTE DE CASE)

CAPACIDADES (ISO7451 HEAPED)	ANCHURA	PESO	BALANCÍN 2,50 m	BALANCÍN 3,40 m
1,04 m ³	900 mm	1611 kg	○	○
1,35 m ³	1100 mm	1788 kg	○	○
1,50 m ³	1200 mm	1926 kg	○	○
1,75 m ³	1350 mm	2059 kg	○	●
2,00 m ³	1500 mm	2241 kg	●	■
2,33 m ³	1700 mm	2418 kg	■	×
2,50 m ³	1800 mm	2534 kg	■	×

CAZO SCOOP PARA ROCAS (CON ENGANCHE MULTI AJUSTE DE CASE)

CAPACIDADES (ISO7451 HEAPED)	ANCHURA	PESO	BALANCÍN 2,50 m	BALANCÍN 3,40 m
1,04 m ³	900 mm	1752 kg	○	○
1,35 m ³	1100 mm	1935 kg	○	○
1,50 m ³	1200 mm	2071 kg	○	●
1,75 m ³	1350 mm	2209 kg	○	●
2,00 m ³	1500 mm	2391 kg	●	■
2,33 m ³	1700 mm	2575 kg	■	×
2,50 m ³	1800 mm	2693 kg	■	×

CAZO SCOOP DE ALTA RESISTENCIA (CON ENGANCHE MULTI AJUSTE DE CASE)

CAPACIDADES (ISO7451 HEAPED)	ANCHURA	PESO	BALANCÍN 2,50 m	BALANCÍN 3,40 m
1,04 m ³	900 mm	1611 kg	○	○
1,35 m ³	1100 mm	1788 kg	○	○
1,50 m ³	1200 mm	1926 kg	○	○
1,75 m ³	1350 mm	2059 kg	○	●
2,00 m ³	1500 mm	2241 kg	●	●
2,33 m ³	1700 mm	2418 kg	●	■
2,50 m ³	1800 mm	2534 kg	■	×
2,66 m ³	1900 mm	2674 kg	■	×

CAZO SCOOP PARA ROCAS (CON ENGANCHE MULTI AJUSTE DE CASE)

CAPACIDADES (ISO7451 HEAPED)	ANCHURA	PESO	BALANCÍN 2,50 m	BALANCÍN 3,40 m
1,04 m ³	900 mm	1752 kg	○	○
1,35 m ³	1100 mm	1935 kg	○	○
1,50 m ³	1200 mm	2071 kg	○	○
1,75 m ³	1350 mm	2209 kg	○	●
2,00 m ³	1500 mm	2391 kg	●	■
2,33 m ³	1700 mm	2575 kg	■	■
2,50 m ³	1800 mm	2693 kg	■	×
2,66 m ³	1900 mm	2832 kg	■	×

○ Densidad del material hasta 2 ton / m³

● Densidad del material hasta 1.6 ton / m³

■ Densidad del material hasta 1.2 ton / m³

× No aplicable

CX D-SERIES

CX500D ME

MOTOR

Modelo _____ ISUZU VE-6UZ1X
 Tipo _____ Diésel de 4 tiempos refrigerado por agua,
 6 cilindros en línea, sistema Common Rail de alta presión (control electrónico), turbocompresor con intercooler refrigerado por aire, sistema SCR & DPD
 Emisiones _____ EU N°2016/1628 STAGE V
 Número de cilindros/cilindrada (l) _____ 6 / 9,84
 Diámetro y carrera (mm) _____ 120 x 145
Potencia nominal al volante
 (ISO 14396) _____ 270 kW / 362 CV a 2000 min⁻¹
 con motor de ventilador _____ 245 kW / 328,6 CV a 2000 min⁻¹
Par máximo
 (ISO 14396) _____ 1567 N-m a 1300 min⁻¹

SISTEMA HIDRÁULICO

Bombas principales _____ Dos bombas de pistones axiales y caudal variable con sistema de regulación
 Caudal máximo (l/min) _____ 2 x 364 a 2000 min⁻¹
Presión de trabajo del circuito
 Pluma/balancín/cuchara (MPa) _____ 31,4
 _____ 34,3 con activación automática
 Circuito de giro (MPa) _____ 29,4
 Circuito de traslación (MPa) _____ 34,3
Bomba de pilotaje _____ 1 bomba de engranajes
 Caudal máximo (l/min) _____ 30
 Presión del circuito de trabajo (MPa) _____ 3,9
Cilindros de la pluma
 Diámetro (mm) _____ 170
 Carrera (mm) _____ 1550
Cilindros del balancín
 Diámetro (mm) _____ 190
 Carrera (mm) _____ 1920
Cilindros de la cuchara
 Diámetro (mm) _____ 170
 Carrera (mm) _____ 1335

GIRO

Motor de giro _____ Motor de cilindrada constante con pistón axial
 Velocidad máxima de giro (min⁻¹) _____ 9,1
 Par de giro (Nm) _____ 150.000

FILTROS

Filtro de aspiración (µm) _____ 105
 Filtro de retorno (µm) _____ 6
 Filtro tubería de piloto (µm) _____ 8

SISTEMA ELÉCTRICO

Voltaje (V) _____ 24
 Alternador (Amp) _____ 90
 Arranque (V/kW) _____ 24/5,5
 Batería _____ 2 x 12 V - 128 Ah/5HR

CHASIS

Motor de desplazamiento _____ Motor de pistones axiales de caudal variable
 Velocidad de desplazamiento
 Alta (km/h) _____ 5,3
 Baja (km/h) _____ 3,2
 Cambio automático de la velocidad de desplazamiento
 Fuerza de tracción (kN) _____ 339
 (Chasis inferior fijo)

Número de rodillos

Chasis inferior fijo _____ 2 (a cada lado)
 Chasis inferior retráctil _____ 3 (a cada lado)
 Número de rodillos de cadena (a cada lado) _____ 9
 Número de tejas (a cada lado) _____ 50

NIVEL ACUSTICO

Nivel acústico exterior garantizado
 (EU Directiva 2000/14/EC) _____ LwA 105 dB(A)
 Nivel acústico dentro de la cabina (ISO 6396) _____ LpA 70 dB(A)

CAPACIDADES

Depósito de combustible (l) _____ 650
 Sistema hidráulico (l) _____ 460
 Depósito hidráulico (l) _____ 230
 Depósito Adblue (l) _____ 152

PESO Y PRESIÓN AL SUELO

Con balancín de 2,53 m, cuchara de 3,0 m³, tejas de 600 mm

CX500D ME	CHASIS INFERIOR FIJO	CHASIS INFERIOR RETRÁCTIL
Peso	49600 kg	51000 kg
Presión al suelo	0,085 MPa	0,087 MPa
Contrapeso	10000 kg	10000 kg

ESPECIFICACIONES

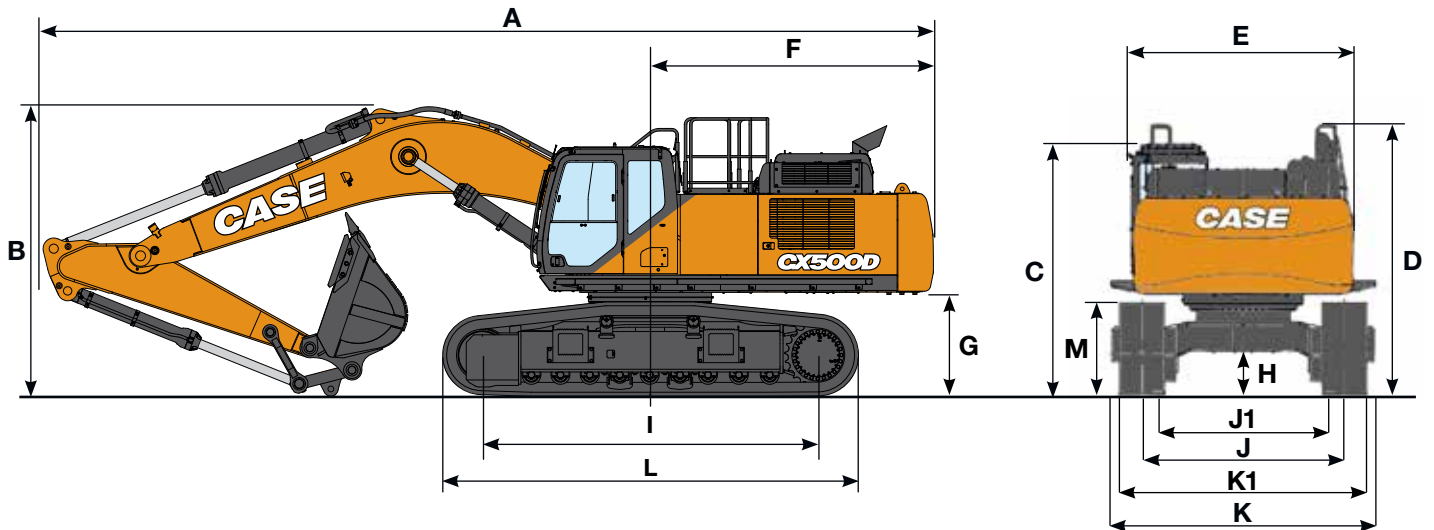

DIMENSIONES GENERALES

		CHASIS INFERIOR FIJO	CHASIS INFERIOR RETRÁCTIL
		Balancín 2,50 m	Balancín 2,50 m
Longitud total (sin accesorio)	mm	6450	6450
A Longitud total (con accesorio)	mm	11680	11660
B Altura total (hasta el extremo superior de la pluma)	mm	3800	3840
C Altura de la cabina	mm	3400	3550
D Altura total (hasta el extremo de la barandilla)	mm	3550	3700
Anchura total de la torreta (sin pasarela de trabajo)	mm	3060	3060
E Anchura total de la torreta (con pasarela de trabajo)	mm	3590	3590
F Radio de giro (extremo trasero)	mm	3730	3730
G Altura bajo la torreta	mm	1330	1480
H Distancia mínima al suelo	mm	535	720
I Distancia entre ejes (entre centros de las ruedas)	mm	4400	4400
L Longitud total de la excavadora	mm	5450	5450
M Altura cadenas	mm	1240	1220
J Anchura de guía (extendida)	mm	2750	2890
J1 Anchura de guía (retraída)	mm	-	2390
K Anchura total del chasis (extendida con tejas de 600 mm)	mm	3350	3490
K1 Anchura total del chasis (retraída con tejas de 600 mm)	mm	-	2990

PRESTACIONES

		CHASIS INFERIOR FIJO	CHASIS INFERIOR RETRÁCTIL
		Balancín 2,50 m	Balancín 2,50 m
Longitud de la pluma	mm	6550	6550
Radio de la cuchara	mm	1840	1840
Giro en la articulación de la cuchara	°	160	160
A Alcance máximo a GRP	mm	10550	10520
B Máximo alcance	mm	10800	10800
C Profundidad máxima de excavación	mm	6490	6340
D Altura máxima de excavación	mm	10550	10700
E Altura máxima de vertido	mm	7160	7310

FUERZA DE EXCAVACIÓN (ISO 6015)

		Balancín 2,50 m
Fuerza de excavación del balancín	kN	245
Con Auto power boost	kN	267
Fuerza de excavación de la cuchara	kN	287
Con Auto power boost	kN	313

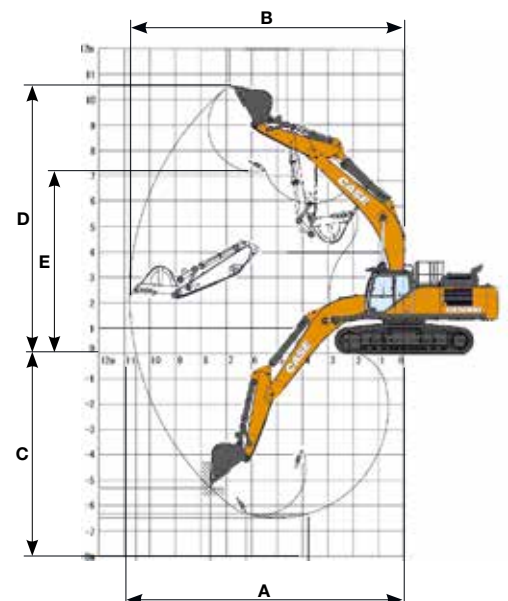

CAPACIDAD DE ELEVACIÓN

CX500D ME

Del. Lado	ALCANCE				m
	4,0 m	6,0 m	8,0 m	Al alcance máx	

LC CHASIS - 2,50 m Balancín corto, tejas de 600 mm.

Alcance máximo 8,96 m

Alcance	23000*	23000*	16970*	14250		12100*	10000	7,84	
8,0 m						13450*	13450*	6,86	
6,0 m			14610*	14610*	12740*	10650	12690*	10330	8,14
4,0 m			16760*	15730	13240*	10310	12460*	8920	8,79
2,0 m			18590*	14730	13880*	9900	12430*	8450	8,95
0 m			18800*	14250	13780*	9650	12410*	8720	8,65
-2,0 m	23000*	23000*	16970*	14250		12100*	10000	7,84	
-4,0 m	16220*	16220*	11620*	11620*		10540*	10540*	6,31	

Del. Lado	ALCANCE				m
	4,0 m	6,0 m	8,0 m	Al alcance máx	

RTC CHASIS - 2,50 m Balancín corto, tejas de 600 mm.

Alcance máximo 8,96 m

Alcance	23000*	23000*	16970*	13150		12100*	9270	7,84	
8,0 m						13450*	12930	6,86	
6,0 m			14610*	14610*	12740*	9920	12690*	9630	8,14
4,0 m			16760*	14610	13240*	9590	12460*	8290	8,79
2,0 m			18590*	13620	13880*	9180	12430*	7840	8,95
0 m			18800*	13150	13780*	8940	12410*	8080	8,65
-2,0 m	23000*	23000*	16970*	13150		12100*	9270	7,84	
-4,0 m	16220*	16220*	11620*	11620*		10540*	10540*	6,31	

CX500D LC CHASIS

CAZO PARA ROCAS (MONTAJE DIRECTO)

CAPACIDADES (ISO7451 HEAPED)	ANCHURA	PESO	BALANCÍN 2,50 m
1,75 m ³	1350 mm	2270 kg	○
2,00 m ³	1500 mm	2380 kg	○
2,33 m ³	1700 mm	2500 kg	○
2,50 m ³	1800 mm	2640 kg	◉
2,78 m ³	2000 mm	2900 kg	●

CAZO XTREME PARA ROCAS (MONTAJE DIRECTO)

CAPACIDADES (ISO7451 HEAPED)	ANCHURA	PESO	BALANCÍN 2,50 m
1,75 m ³	1350 mm	2450 kg	○
2,00 m ³	1500 mm	2570 kg	○
2,33 m ³	1700 mm	2700 kg	○
2,50 m ³	1800 mm	2850 kg	◉

CX500D RTC CHASIS

CAZO PARA ROCAS (MONTAJE DIRECTO)

CAPACIDADES (ISO7451 HEAPED)	ANCHURA	PESO	BALANCÍN 2,50 m
1.75 m ³	1350 mm	2270 kg	○
2.00 m ³	1500 mm	2380 kg	○
2.33 m ³	1700 mm	2500 kg	○
2.50 m ³	1800 mm	2640 kg	◉
2.78 m ³	2000 mm	2900 kg	●

CAZO XTREME PARA ROCAS (MONTAJE DIRECTO)

CAPACIDADES (ISO7451 HEAPED)	ANCHURA	PESO	BALANCÍN 2,50 m
1,75 m ³	1350 mm	2450 kg	○
2,00 m ³	1500 mm	2570 kg	○
2,33 m ³	1700 mm	2700 kg	○
2,50 m ³	1800 mm	2850 kg	◉
2,78 m ³	2000 mm	3150 kg	●

○ Densidad del material hasta 2 ton / m³ ◉ Densidad del material hasta 1.8 ton / m³ ● Densidad del material hasta 1.6 ton / m³

* Las cargas anteriores (kg) cumplen con la normativa ISO y hacen referencia a la excavadora equipada sin cuchara. Las cargas indicadas no son más que el 87% de la capacidad de elevación del sistema hidráulico o el 75% de la carga límite de equilibrio estático. los valores marcados con un asterisco (*) están limitados por la capacidad de elevación hidráulica



www.casece.com
EXPERTS FOR THE REAL WORLD
SINCE 1842

CASE
CONSTRUCTION



Form No. 20137ES - MediaCross Firenze - 08/20

**CNH INDUSTRIAL
DEUTSCHLAND GMBH**
Case Baumaschinen
Benzstr. 1-3 - D-74076 Heilbronn
DEUTSCHLAND

**CNH INDUSTRIAL
MAQUINARIA SPAIN, S.A.**
Avenida Aragón 402
28022 Madrid - ESPAÑA

CNH INDUSTRIAL FRANCE, S.A.
16-18 Rue des Rochettes
91150 Morigny-Champigny
FRANCE

CNH INDUSTRIAL ITALIA SPA
via Plava, 80
10135 Torino
ITALIA

**CASE CONSTRUCTION
EQUIPMENT**
Cranes Farm Rd
Basildon - SS14 3AD
UNITED KINGDOM

NOTA: El equipamiento de serie y opcional puede variar según la demanda y la normativa específica de cada país. Las imágenes pueden incluir más opcionales que el equipamiento estándar de serie (consulte a su distribuidor de Case). Asimismo, CNH Industrial se reserva el derecho de modificar las especificaciones de las máquinas sin incurrir en ninguna obligación relativa a tales cambios.

Conforme a la directiva 2006/42/EC.

CASE
00800-2273-7373

La llamada es gratuita desde teléfono fijo. Antes de llamar con su teléfono móvil, consulte tarifas con su operador.

