

521G / 621G
721G / 821G / 921G
1021G / 1121G

CASE
CONSTRUCTION

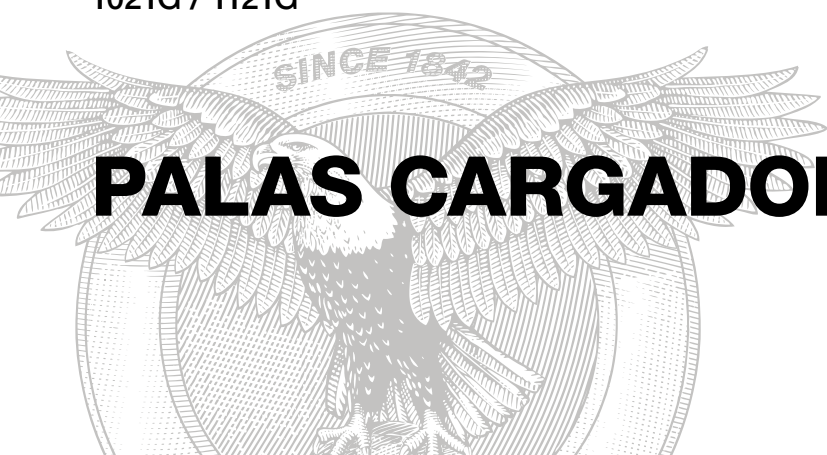

PALAS CARGADORAS DE RUEDAS

Serie G Evolution

Stage V



A TRAVÉS DE LA HISTORIA



1842

Se fundó CASE.

1869

Nace el primer motor de vapor portátil que da lugar al nacimiento de la construcción de carreteras.

1958

CASE presenta la primera cargadora de neumáticos con tracción en las 4 ruedas.

1969

CASE empieza a fabricar minicargadoras.

1998

Las cargadoras de ruedas CASE funcionan con motores FPT, líderes en tecnología de motores industriales.

2001

El exclusivo cubo de refrigeración montado en el medio de las cargadoras de ruedas ofrece un motor limpio, fiabilidad y cargas masivas de la cuchara.

2011

CASE es la primera marca en el sector en lanzar al mercado una transmisión de 5 velocidades.

2012

CASE completa su gama de cargadoras de neumáticos UE Stage IIIB: un paso más en la reducción de emisiones y una vez más la primera en del sector.

2015

Las cargadoras de neumáticos de CASE cumplen con la normativa sobre

emisiones UE Stage IV mientras aumenta el ahorro de combustible sin DPF.

2017

Se lanzan las nuevas cargadoras de ruedas de la serie G, ganando el prestigioso premio Good Design®.

2020

CASE comienza a introducir modelos Stage V en Europa, aún sin el DPF tradicional.

2021

Se lanzan las palas cargadoras de ruedas "EVOLUTION" de la serie G, que cuentan con nuevos servicios conectados, gracias a la unidad SiteConnect de CASE, para mejorar la productividad, fiabilidad y rentabilidad de la máquina.

SU SOCIO COMERCIAL CONTINÚA MEJORANDO

PALAS CARGADORAS DE RUEDAS G-SERIES EVOLUTION DE CASE

Desde su lanzamiento en 2017, las palas cargadoras de ruedas serie G de CASE se han hecho muy populares por su excelente rendimiento en términos de **productividad, comodidad**, consumo de combustible y **bajos costes operativos**.

La tecnología de motor exclusiva proporcionada por nuestra empresa asociada FPT Industrial, hace que estas cargadoras de ruedas sean un producto altamente eficiente, capaz de superar las condiciones de funcionamiento más difíciles.

Todas las palas cargadoras de ruedas serie G de CASE están equipadas con el mejor motor, sistema de transmisión, ejes, diferenciales y componentes hidráulicos de su clase.

La cabina proporciona al operador una comodidad y visibilidad excepcionales.

Estas palas cargadoras de ruedas son las mejores en cuanto a productividad gracias a la distribución óptima del peso que proporciona la mejor carga de vuelco en cada clase de máquina, para la máxima productividad.

El innovador diseño en “cubo” del sistema de refrigeración asegura la mejor eficiencia de enfriamiento en comparación con los radiadores superpuestos en el diseño convencional: todos los enfriadores son atravesados simultáneamente por el mismo flujo de aire a la misma temperatura para una mayor fiabilidad, evitando fallos por sobrecalentamiento en el motor, el sistema de transmisión y el sistema hidráulico.

Todas estas ventajas hacen que nuestras cargadoras de ruedas sean las favoritas en los lugares de trabajo de todo el mundo.

¡Ha llegado el momento de mejorar aún más su experiencia con las NUEVAS CARACTERÍSTICAS de las PALAS CARGADORAS DE RUEDAS EVOLUTION DE LA SERIE G!



SERIE G EVOLUTION

UNA NUEVA SENSACIÓN DE CONDUCCIÓN



NUEVA PANTALLA TÁCTIL

Todas las funciones en la punta del dedo

La nueva pantalla táctil permite al operador tener el control total de todas las funciones y ajustes de la máquina, con nuevas características adicionales específicamente diseñadas para mejorar la experiencia del conductor.

Nuevas características:

- + Manual digital del operador
- + Configuraciones de ajuste de controles electrohidráulicos
- + Nuevos modos de energía
- + Mejoras de las luces cortésia

Navegación intuitiva y sencilla

- + Funciones de pantalla táctil 'Tap' y 'Scroll', similares a la tecnología de pantalla tipo automoción
- + Nuevos botones configurables (ajustes de la máquina)

Estándar en todas las unidades.



Manual digital del operador



Ajuste de los nuevos botones configurables



NUEVOS BOTONES CONFIGURABLES

Acceda inmediatamente a sus pantallas favoritas

Tres botones configurables ubicados cerca del control de la cargadora (versión con joystick y palancas múltiples).

En cada botón puede configurar fácilmente las pantallas que usa con más frecuencia y hacer que aparezcan inmediatamente en la pantalla con solo pulsar el botón asociado.

No pierda más tiempo tratando de encontrar la pantalla correcta dentro de una gran cantidad de menús. ¡Con solo un toque y lo que desea ya está ahí!

Estándar en todas las unidades.



Los botones también se reproducen en la pantalla táctil

SERIE G EVOLUTION

MAYOR PRODUCTIVIDAD, MAYOR RENTABILIDAD



NUEVA BASCULA DE CARGA ÚTIL INTEGRADA

Mantenga su producción bajo control total

Las nuevas cargadoras de ruedas Evolution de la serie G ofrecen hoy día, la nueva báscula de carga útil integrada, una herramienta formidable, basada en el diseño patentado de CASE, accesible desde el nuevo monitor con pantalla táctil.

Con la nueva báscula de carga útil integrada, podrá leer y registrar cada una de las cargas del cucharón. También puede optimizar cualquier informe de trabajo identificándolo con un conjunto completo de datos (hoja de trabajo), tales como: el nombre del cliente, el nombre y dirección de su empresa, la identificación del camión, la carga objetivo del camión y todos los demás datos necesarios para proporcionar la información completa para cada hoja que cierre durante el día.

Los datos se pueden transferir directamente a su escritorio vía telemática a través del portal SiteWatch™.

El sistema puede indicar si la última cuchara está excediendo el objetivo de carga objetivo previamente configurado y, en dicho caso, se puede activar el modo “tip-off”, que ayuda al operador a descargar parcialmente el contenido la cuchara hasta alcanzar objetivo de carga, agilizando así, la operación de carga sin perder tiempo en reajustar la carga del camión antes de salir de la instalación de carga.

+ ¡Mayor productividad!

+ ¡Mayor rentabilidad!

Opcional.





NUEVA FUNCIÓN DE ELEVACIÓN PARALELA

¿Qué hay de tener 2 máquinas en 1?

¿Necesita **una mayor versatilidad** por parte de su máquina? ¿Su proyecto requiere manipulación de materiales y un equipo de carga al mismo tiempo?

Las nuevas palas cargadoras de ruedas de la serie G ofrecen una solución inteligente: con solo pulsar un botón en su teclado la cinemática Z-Bar o XR se comportará como una XT, gracias a los controles electrohidráulicos controlados por un software capaz de realizar una compensación de ángulo durante la operación de elevación.

Las horquillas o la parte inferior de la cuchara permanecerán paralelas al suelo desde la posición más baja hasta la más alta con tolerancias angulares de $-3^{\circ}/+7^{\circ}$.

Estándar en todas las unidades.

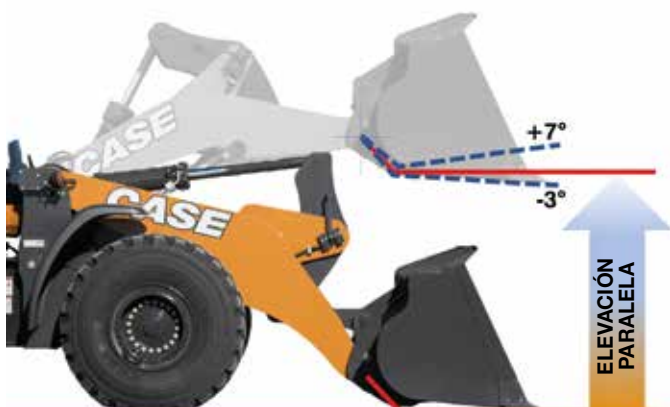

SERIE G EVOLUTION

MAYOR FIABILIDAD, MAYOR RENTABILIDAD



NUEVO SISTEMA DE CONTROL DE LA PRESIÓN DE LOS NEUMÁTICOS (TPMS)

Previene el desgaste prematuro de los neumáticos y prolonga su vida útil.

Los neumáticos de una cargadora de ruedas son fundamentales para obtener el mejor rendimiento de la máquina.

Mantener la presión de los neumáticos constantemente bajo control permite alargar significativamente **el ciclo de vida del neumático, así como mejorar la fiabilidad general de la máquina y reducir los costes operativos.**

Ahora, esto es posible directamente desde la pantalla de las nuevas cargadoras de ruedas Evolution de la serie G de CASE.

+ ¡Mayor fiabilidad!

Opcional.





INTERVALOS DE MANTENIMIENTO EXTENDIDOS

¡Ahorre un 20% en los costes totales de mantenimiento!

El mantenimiento regular se vuelve aún más fácil que antes y mucho más conveniente económicamente, gracias a los intervalos de mantenimiento extendidos implementados en las cargadoras de ruedas Evolution de la Serie G de CASE Serie G Evolution.

Mayor tiempo de disponibilidad operativa de la máquina gracias a la reducción de paradas para el mantenimiento.

+ ¡Mayor rentabilidad!

ARTÍCULO DEL MANTENIMIENTO	INTERVALOS DE MANTENIMIENTO ANTIGUOS	INTERVALOS DE MANTENIMIENTO NUEVOS
Aceite del motor	500 h	1000 h
Filtro de combustible del motor	500 h	1000 h
Filtro de aceite del motor	500 h	1000 h
Filtro separador del agua	500 h	1000 h
Líquido refrigerante del radiador	2000 h	6000 h
Filtro de ventilación del tanque DEF	500 h	1000 h
Aceite hidráulico estándar	2000 h	4000 h
Aceite para clima frío	2000 h	3000 h
Filtro de aceite hidráulico	1000 h	2000 h
Aceite de la transmisión	1500 h	2000 h
Filtro del aceite de la transmisión	1500 h	2000 h

ASISTENTE PERSONAL PARA GESTIONAR LA FLOTA

LA PARTE CIENTÍFICA

El sistema SiteWatch™ de CASE usa una unidad SiteConnect de CASE de alta tecnología montada en cada máquina para recopilar información sobre dicha máquina y de los satélites GPS. Luego, se envían estos datos por Wi-Fi a través de las redes de comunicación móvil al portal web del sistema SiteWatch™ de CASE.

SITEWATCH™: FLOTA CENTRALIZADA CONTROLAR LOS BENEFICIOS CON LA PUNTA DE SUS DEDOS

Informes sobre la carga útil ¡NUEVO!

- + Informes disponibles sobre la carga útil en tiempo real. Cuando el operador cierra un ciclo de carga usando las funciones de carga útil integradas en la pantalla táctil, los detalles de la hoja se registran inmediatamente en el sistema SiteWatch™, listos para ser recuperados a modo de informe y exportados si fuera necesario.
- + Facilite sus actividades administrativas, teniendo los datos de carga útil siempre disponibles en el portal web del sistema SiteWatch™, mejorando la productividad general dentro de su negocio.

Optimice el rendimiento de su flota

- + Elimine las ineficiencias y el reducido uso de equipos: El sistema SiteWatch™ permite identificar piezas de repuesto o máquinas con poca carga de trabajo en cualquier centro.
- + Los conocimientos sobre el uso de la máquina le permiten realizar intervenciones en tiempo real para reducir el consumo de combustible y optimizar el rendimiento.
- + Gracias al recordatorio, realizar el mantenimiento a su debido tiempo es más fácil ya que las horas de trabajo actualizadas están siempre disponibles.
- + Extienda los beneficios del sistema SiteWatch™ al resto de su flota: El sistema SiteWatch™ también puede instalarse en unidades de otras marcas.

¡Desafíe su coste total de propiedad!

- + Poder comparar el uso de combustible en los distintos tipos de máquinas le permitirá elegir el equipo adecuado.
- + Aumento del tiempo de disponibilidad de uso gracias a una mejor planificación de cada tarea de mantenimiento agrupada.
- + Poder comparar el retorno de inversión de sus activos en diferentes centros.
- + Gracias a la configuración Curfew (limitación horaria), su equipo se usará únicamente durante las horas de trabajo predeterminadas. Puede establecer avisos para saber si se está usando la máquina durante el fin de semana o por la noche o fuera del horario establecido.

Mayor seguridad, prima de seguro más baja

- + Geo-fencing curfew (limitación horaria con limitación de área de trabajo): una disuasión efectiva de abordar su activo porque está geo-localizado.
- + El sistema SiteWatch™ está escondido para que los ladrones no puedan encontrarlo rápidamente.
- + Su flota se usa únicamente donde usted decida. Puede diseñar un perímetro virtual y recibir una alerta por correo electrónico cuando una máquina sobrepase dicho perímetro.

HAGA MÁS INTELIGENTE A SU FLOTA

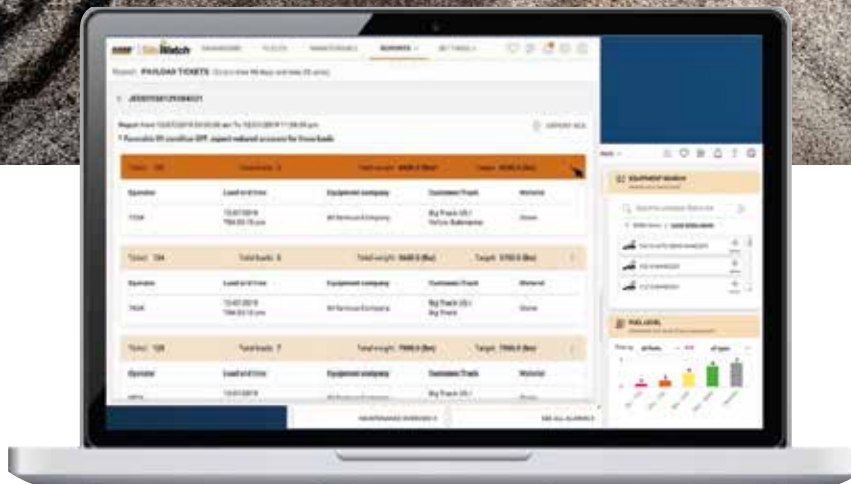

ASISTENCIA ESPECIALIZADA DE CASE SIEMPRE CONTIGO

SITECONNECT: ASISTENCIA PROACTIVA Y REMOTA

La unidad SiteConnect permite establecer una comunicación bidireccional entre su máquina y su distribuidor CASE. Podrán ejecutar diagnósticos remotos y analizar los datos de la máquina antes de ir hasta la unidad.

Maximice la disponibilidad de uso de su máquina

- + Ahorre tiempo mientras su distribuidor ofrece asistencia remota al operador. La máquina puede estar en cualquier lugar mientras que el distribuidor pueda conectarse de forma remota con la máquina para realizar los diagnósticos.
- + El distribuidor le brindará asistencia mediante la herramienta SiteConnect para maximizar la disponibilidad de uso de su máquina.

Optimice la eficiencia del mantenimiento

- + Al permitir que su distribuidor investigue su activo de forma remota, les permite resolver problemas en el menor tiempo posible, en una sola visita, con las piezas y herramientas correctas.
- + Las unidades de control electrónico instaladas en la máquina pueden estar sujetas a actualizaciones de software: mediante la unidad SiteConnect, su distribuidor CASE podrá realizar actualizaciones de software en su máquina de forma remota.
- + ¡Aumento de la disponibilidad de uso, reducción de costes!

Reduzca su coste total de propiedad

- + Gracias a los datos recopilados sobre el estado y el rendimiento de su máquina por Siteconnect, su distribuidor CASE puede proporcionarle un servicio rápido y eficaz, cuando lo necesite. Esto le brinda una mayor disponibilidad de uso.



Descargue la aplicación SiteManager para permitir el acceso remoto a su equipo directamente desde las instalaciones del distribuidor, siempre con su consentimiento. Se coloca una pegatina con un código QR de SiteConnect en el poste derecho de la cabina. Escanee el código QR con su dispositivo móvil para acceder rápidamente a la página SiteConnect, desde donde puede descargar fácilmente la aplicación SiteManager y obtener contenidos más útiles.



Productiva.
Fiable.
Rentable.
El Paquete Total.
Nueva Serie G



RAZONES PRINCIPALES PARA ELEGIR LA NUEVA SERIE G

MAYOR PRODUCTIVIDAD

- + Hasta un 38% de proporción carga útil-peso
- + La mejor fuerza de arranque de su clase
- + Función de elevación paralela electrohidráulica **NUEVO**
- + Báscula de carga útil integrada con transferencia de datos en tiempo real en el portal SiteWatch **NUEVO**

BÁSCULA DE CARGA ÚTIL INTEGRADA **NUEVO**

- + Sistema de pesaje de la carga útil integrado en la pantalla táctil
- + Objetivo de carga, función Tip-off, apertura/cierre de ticket
- + Transferencia de datos en tiempo real en el portal SiteWatch™, directamente en el escritorio de su departamento administrativo

FUNCIÓN DE ELEVACIÓN PARALELA **NUEVO**

- + Use el sistema electrohidráulico para emular una elevación paralela con una cinemática Z-Bar o XR

MAYOR FIABILIDAD

- + Ejes de elevada resistencia
- + 100% de bloqueo del diferencial delantero
- + El mejor sistema de refrigeración de su clase con diseño de cubos

CONFORT SUPERIOR

- + Consola integral en el asiento
- + Teclas programables para recuperar en la pantalla rápidamente las páginas utilizadas con más frecuencia **NUEVO**
- + Pantalla táctil con nuevos menús **NUEVO**
- + Kit de manos libres
- + Múltiples espacios de almacenamiento
- + Asiento Premium con suspensión activa
- + Topes de dirección de goma en el chasis articulación **NUEVO**



MAYOR RENTABILIDAD

- + Varios intervalos de mantenimiento extendidos a las 1000 horas. Los costes totales de mantenimiento se redujeron al menos en un 20% **NUEVO**
- + Sistema de control integrado de presión del neumático (TPMS) para reducir el desgaste prematuro del neumático y alargar el ciclo de vida del mismo **NUEVO**

ALTA EFICIENCIA

- + Eficiencia de combustión optimizada con HieSCR2
- + Transmisión de potencia optimizada con caja de cambios de 5 velocidades y bloqueo del convertidor (621G-921G)
- + Modo de energía inteligente para seleccionar automáticamente la combinación más adecuada de la curva de potencia del motor y el umbral de cambio de marcha de la transmisión **NUEVO**



CONECTIVIDAD MEJORADA IMPULSADA POR CASE UPTIME CENTRE

- + Las alertas específicas del distribuidor CASE, junto con un conjunto de recomendaciones y acciones, le brindan un servicio rápido y preciso, cuando más lo necesita.
- + Ahora, los informes de los tickets sobre la carga útil están disponibles en el portal SiteWatch™. **NUEVO**
- + Informes de uso de la máquina mejorados **NUEVO**
- + Asistencia remota: diagnóstico y actualización de software ahora disponible de forma remota, habilitado por el operador a través de la aplicación SiteManager de CASE **NUEVO**

LA MEJOR VISIBILIDAD DE SU CLASE

- + Parabrisas de diseño en una pieza, iluminación de alta eficiencia, cámara de visión trasera que proporciona una visibilidad óptima las 24 horas del día.
- + Luces LED de cortesía con duración de encendido personalizable **NUEVO**

521G - 921G

ESPECIFICACIONES PRINCIPALES

MOTOR		521G	621G	721G	821G	921G
Fabricante y modelo		FPT N45	FPT N67	FPT N67	FPT N67	FPT N67
Nº de cilindros		4	6	6	6	6
Cilindrada	l	4,5	6,7	6,7	6,7	6,7
Entrada de aire		Turbocompresor con refrigeración aire-aire. No se usa ninguna válvula EGR: se toma solo aire fresco para la combustión y no se precisa de ningún sistema de refrigeración adicional.				
Inyección		Inyección Múltiple Common Rail.				
Sistema de postratamiento		HI-eSCR 2 (DOC+SCRoF)				
Nivel de emisiones		De acuerdo con EU Stage V				
Potencia máxima	kW	106	128	145	172	190
Potencia máxima	hp	142	172	195	230	255
Velocidad del motor (ISO 14396)	rpm	1800	1800	2000	1800	1600
Par máximo	Nm	608	730	950	1184	1300
Velocidad del motor (ISO 14396)	rpm	1600	1600	1300	1300	1300
TRANSMISIÓN						
Proshift: caja de cambio de 5 velocidades con bloqueo (opcional). Bloquear el embrague elimina las pérdidas del convertidor del par desde la segunda hasta la quinta marcha. Sistema ICCO (Intelligent Clutch Cut-off) con sistema Power Inch: desembragado proporcional.						
Marcha hacia adelante 1	km/h	-	7	7	7	6
Marcha hacia adelante 2	km/h	-	13	13	11	11
Marcha hacia adelante 3	km/h	-	20	19	17	17
Marcha hacia adelante 4	km/h	-	31	30	26	26
Marcha hacia adelante 5	km/h	-	45	40	40	40
Marcha atrás 1	km/h	-	7	8	7	7
Marcha atrás 2	km/h	-	14	14	12	12
Marcha atrás 3	km/h	-	32	31	28	28
Caja de cambio de 4 velocidades ZF con sistema ICCO (Intelligent Clutch Cut-off)						
Marcha hacia adelante 1	km/h	6	7	8	7	7
Marcha hacia adelante 2	km/h	11	13	13	12	12
Marcha hacia adelante 3	km/h	22	24	25	23	23
Marcha hacia adelante 4	km/h	36	39	37	37	36
Marcha atrás 1	km/h	6	7	8	7	7
Marcha atrás 2	km/h	12	14	13	13	13
Marcha atrás 3	km/h	23	25	26	25	25
EJES						
Oscilación del eje trasero	°	24	24	24	24	24
Ejes de ZF de gran resistencia		con diferenciales abiertos y sistema de bloqueo automático al 100% en el diferencial delantero. Esfuerzo de tracción del 100% siempre, sin deslizamiento de las ruedas, menor desgaste de los neumáticos.				
Ejes ZF estándar		con deslizamiento limitado de los diferenciales delanteros y traseros, esfuerzo de tracción del 73% en suelos resbaladizos.				
NEUMÁTICOS						
Tamaño estándar del neumático		17.5R25	20.5R25	20.5R25	23.5R25	23.5R25

FRENOS		521G	621G	721G	821G	921G
Freno de servicio	°	Sin mantenimiento, frenos de discos húmedos autoajustables en las 4 ruedas.				
Área del disco de freno de servicio	m ² /hub	0,39	0,39	0,39	0,39	0,47
Freno de estacionamiento		Con el freno negativo, las cuatro ruedas se detienen automáticamente cuando se detiene el motor.				
Área del disco de freno de estacionamiento	cm ²	58	58	82	82	82
COMPONENTES HIDRÁULICOS						
Válvula de control de la cargadora		Bosch-Rexroth, centro cerrado, detección de carga/intercambio de flujo.				
Dirección		Cilindros de dirección accionados mediante el sistema hidráulico orbital bajo la válvula de prioridad, controlados, a su vez, por una señal de detección de carga activa.				
Controles de la cargadora		Piloto con electroválvulas proporcionales controladas por un único joystick electrohidráulico o por palancas 2/3 de un solo eje.				
Tipo de bomba		Simple, cilindrada variable			Doble, cilindrada variable	
Flujo de aceite máximo	l/min	134	169	206	236	278
Velocidad del motor	rpm	2000	2000	2000	2000	2000
CIRCUITO HIDRÁULICO AUXILIAR						
Flujo de aceite máximo	l/min	134	169	206	236	278
Presión máx.	bar	249-255	249-255	249-255	249-255	249-255
CAPACIDADES PARA FLUIDOS						
Depósito de combustible	l	189	248	246	288	288
Tanque DEF (AdBlue®)	l	41,3	41,3	41,3	41,3	41,3
Refrigerante del motor	l	22	27	28	30	30
Aceite del motor	l	12	13	13	13	13
Tanque del aceite hidráulico	l	57	91	91	91	91
Aceite del sistema hidráulico total	l	114	148	180	180	200
Ejes delanteros y traseros	l	22+22	22+22	35+35	40+40	42+40
Aceite de la transmisión	l	19	27	34	34	34
PROTECCIÓN DE LA CABINA						
Protección contra caída de objetos (FOPS)		Conforme a la norma ISO EN 3449 estándar				
Protección contra vuelcos (ROPS)		Conforme a la norma ISO EN 13510 estándar				
RUIDO Y VIBRACIONES						
Dentro de la cabina - LpA (ISO 6396-2008)	dB	68	68	68	68	69
Afuera - LwA (2000/14/CE)	dB	102	104	103	104	104
Vibraciones		El asiento del operador cumple los criterios de la norma ISO 7096:2000. Las vibraciones transmitidas no exceden 0,5 m/s ²				
SISTEMA ELÉCTRICO						
Voltaje del sistema	V	24	24	24	24	24
Baterías		2 x 12 V	2 x 12 V	2 x 12 V	2 x 12 V	2 x 12 V
Alternador - capacidad	A	70	120	120	120	120

521G - 921G CINEMATICA Z-BAR

ESPECIFICACIONES PRINCIPALES

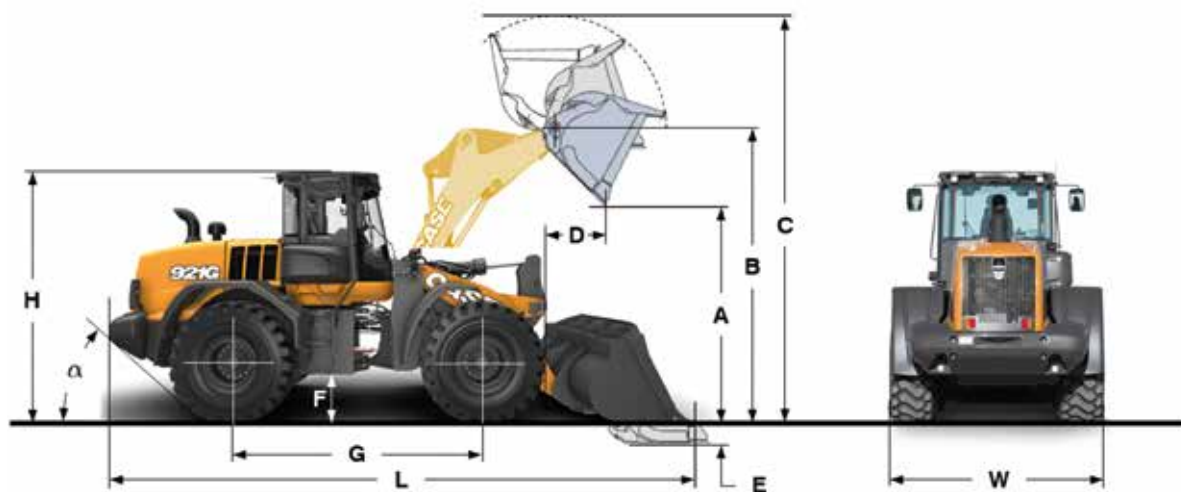

DIMENSIONES GENERALES		521G		621G		721G		821G		921G	
Soporte del cucharón (con filo cortante atornillado)		Directo	Acoplamiento rápido	Directo	Acoplamiento rápido	Directo	Acoplamiento rápido	Directo	Directo	Directo	Directo
Capacidad nominal del cucharón GP estándar	m ³	2,1	1,8	2,4	2,0	2,8	2,7	3,4	3,2	4,0	3,6
Capacidad del cucharón al 100% en Factor de llenado	m ³	2,3	1,9	2,6	2,2	3,1	3,0	3,8	3,5	4,4	4,0
Anchura total del cucharón	mm	2500	2440	2490	2490	2710	2690	2950	2950	2950	2950
Peso del cucharón	kg	850	1055	925	1375	1220	1705	1570	1540	1770	1650
A Altura de descarga a 45° a la altura máxima de la pluma	mm	2610	2480	2750	2700	2920	2730	2940	2960	2870	2910
B Altura del pasador de la bisagra del cucharón	mm	3610	3610	3830	3830	3979	3980	4120	4120	4120	4120
C Altura total	mm	4740	4740	5040	5050	5320	5530	5490	5450	5730	5610
D Alcance del cucharón a la altura máxima de la pluma	mm	1110	1070	1080	1100	1120	1170	1160	1140	1050	1200
E Profundidad de excavación	mm	80	100	90	90	80	70	70	70	70	70
F Distancia hasta el suelo	mm	340	340	390	390	380	380	420	420	430	430
G Base de la rueda	mm	2750	2750	2900	2900	3250	3250	3340	3340	3340	3340
H Altura del techo de la cabina	mm	3270	3270	3380	3380	3380	3380	3460	3460	3460	3460
W Anchura total del vehículo (sin cucharón)	mm	2450	2450	2480	2480	2560	2560	2830	2830	2830	2830
L Longitud total en el suelo (con cucharón)	mm	6840	6930	7470	7630	7650	7840	8080	8050	8140	8210
Longitud total en el suelo (con/sin cucharón)	mm	5770	5770	6280	6280	6530	6530	6780	6780	6780	6780
a Ángulo de salida	°	30°	30°	25°	25°	29°	29°	29°	29°	29°	29°
Radio de giro (en la rueda exterior)	mm	5000	5000	5220	5220	5750	5750	6030	6030	6030	6030
Radio de giro (en la esquina del cucharón)	mm	5530	5530	5760	5750	6320	6410	6630	6620	6620	6640
Ángulo de dirección completo	°	±40	±40	±40	±40	±40	±40	±40	±40	±40	±40
Retroceso del cucharón a la posición de transporte de la pluma	°	44	50	45	50	44	38	45	45	45	45
Descarga del cucharón a la altura máxima de la pluma	°	55	45	51	41	50	51	55	55	50	55

RENDIMIENTO DE LA CARGADORA		521G		621G		721G		821G		921G	
Soporte del cucharón (con filo cortante atornillado)		Directo	Acoplamiento rápido	Directo	Acoplamiento rápido	Directo	Acoplamiento rápido	Directo	Directo	Directo	Directo
Peso operativo de la máquina (con neumáticos L3)	kg	11100	11300	12850	13300	14770	15290	18200	18170	20550	20430
Carga de vuelco, en recto (neumáticos rígidos)	kg	8870	8530	10800	10270	12640	11040	14670	14700	17440	17490
Carga de vuelco, giro completo (neumáticos rígidos)	kg	7790	7470	9400	8880	10990	9530	12780	12810	15020	15080
Carga de vuelco, en recto (neumáticos con baja carga)	kg	8229	7896	10030	9497	11741	10322	13620	13657	16246	16290
Carga de vuelco, giro completo (neumáticos con baja carga)	kg	7053	6741	8481	7965	9528	8298	10983	11026	12982	13025
Fuerza de arranque del cucharón	daN	7453	6884	9905	9267	14318	11896	14749	15142	17377	16632

DURACIÓN DEL CICLO		521G		621G		721G		821G		921G	
Elevación (carga completa)	s	5,4	5,4	6,3	6,3	5,2	5,2	6,2	6,2	6,3	6,3
Descarga (carga completa)	s	1,2	1,2	1,2	1,2	1,2	1,2	1,2	1,2	1,5	1,5
Descenso (vacío, mediante presión hidráulica)	s	3,9	3,9	4,4	4,4	2,5	2,5	2,9	2,9	3,6	3,6
Descenso (vacío, sin presión hidráulica)	s	3,9	3,9	4,8	4,8	2,4	2,4	2,5	2,5	3,1	3,1

Notas: Datos proporcionados con la siguiente condición de funcionamiento: Capacidad total de fluidos; Operador a bordo; Neumáticos: Michelin XHA2 L3 (anchura estándar); Cucharón con finalidad general. Los datos pueden estar sujetos a cambios sin previo aviso

521G - 921G CINEMATICA XR

ESPECIFICACIONES PRINCIPALES

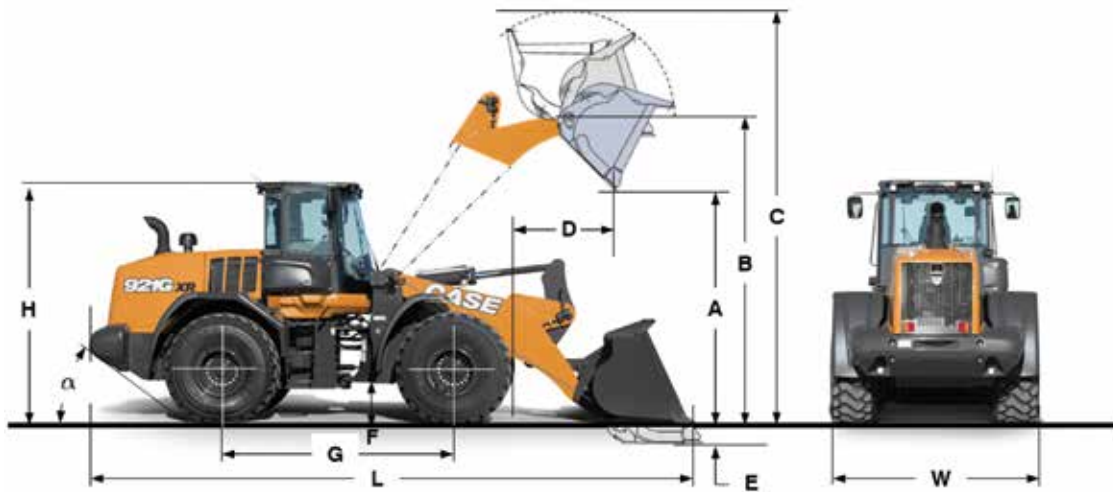

DIMENSIONES GENERALES		521G		621G		721G		821G		921G		
Soporte del cucharón (con filo cortante atornillado)		Directo	Acoplamiento rápido	Directo	Acoplamiento rápido	Directo	Acoplamiento rápido	Directo	Directo	Directo	Directo	
Capacidad nominal del cucharón GP estándar	m ³	1,9	1,8	2,2	2,0	2,8	2,7	3,2	2,8	3,6	3,1	
Capacidad del cucharón al 110% en Factor de llenado	m ³	2,1	1,9	2,4	2,2	3,1	3,0	3,5	3,1	4,0	3,4	
Anchura total del cucharón	mm	2500	2440	2490	2490	2710	2690	2950	2950	2950	2950	
Peso del cucharón	kg	815	1050	880	1375	1220	1705	1540	1390	1650	1525	
A	Altura de descarga a 45° a la altura máxima de la pluma	mm	3040	2929	3260	3210	3330	3130	3390	3510	3330	3420
B	Altura del pasador de la bisagra del cucharón	mm	3990	3980	4260	4240	4370	4370	4560	4560	4560	4560
C	Altura total	mm	5060	5120	5460	5460	5910	5930	5890	5740	6050	5910
D	Alcance del cucharón a la altura máxima de la pluma	mm	1040	1130	1000	1210	1130	1170	1250	1140	1310	1210
E	Profundidad de excavación	mm	110	140	90	90	80	80	140	130	130	130
F	Distancia hasta el suelo	mm	340	340	390	390	380	380	420	420	430	430
G	Base de la rueda	mm	2750	2750	2900	2900	3250	3250	3340	3340	3340	3340
H	Altura del techo de la cabina	mm	3270	3270	3380	3380	3380	3380	3460	3460	3460	3460
W	Anchura total del vehículo (sin cucharón)	mm	2450	2450	2480	2480	2560	2560	2830	2830	2830	2830
L	Longitud total en el suelo (con cucharón)	mm	7110	7270	7870	8030	8000	8200	8530	8360	8700	8550
	Longitud total en el suelo (con/sin cucharón)	mm	6090	6090	6690	6690	6850	6850	7240	7240	7240	7240
a	Ángulo de salida	°	30°	30°	25°	25°	29°	29°	29°	29°	29°	29°
	Radio de giro (en la rueda exterior)	mm	5000	5000	5220	5220	5750	5750	6030	6030	6030	6030
	Radio de giro (en la esquina del cucharón)	mm	5670	5670	5920	5940	6520	6590	6870	6810	6890	6850
	Ángulo de dirección completo	°	±40	±40	±40	±40	±40	±40	±40	±40	±40	±40
	Retroceso del cucharón a la posición de transporte de la pluma	°	46	51	46	51	43	37	43	43	43	43
	Descarga del cucharón a la altura máxima de la pluma	°	51	40	46	35	50	51	49	49	49	49

RENDIMIENTO DE LA CARGADORA		521G		621G		721G		821G		921G	
Soporte del cucharón (con filo cortante atornillado)		Directo	Acoplamiento rápido	Directo	Acoplamiento rápido	Directo	Acoplamiento rápido	Directo	Directo	Directo	Directo
Peso operativo de la máquina (con neumáticos L3)	kg	11190	11430	12980	13480	14970	15490	18440	18280	20770	20560
Carga de vuelco, en recto (neumáticos rígidos)	kg	7650	7280	9190	8580	10610	9300	11750	11790	13910	14180
Carga de vuelco, giro completo (neumáticos rígidos)	kg	6700	6340	7960	7370	9160	7970	10160	10370	11900	12150
Carga de vuelco, en recto (neumáticos con baja carga)	kg	7153	6781	8626	8011	10019	8750	11034	11255	13109	13362
Carga de vuelco, giro completo (neumáticos con baja carga)	kg	6115	5764	7283	6688	8129	7003	8881	9098	10451	10692
Fuerza de arranque del cucharón	daN	7973	6884	11327	9297	14259	11758	15396	17672	16632	18927

DURACIÓN DEL CICLO		521G		621G		721G		821G		921G	
Elevación (carga completa)	s	5,4	5,4	6,3	6,3	5,2	5,2	6,2	6,2	6,3	6,3
Descarga (carga completa)	s	1,2	1,2	1,2	1,2	1,2	1,2	1,2	1,2	1,5	1,5
Descenso (vacío, mediante presión hidráulica)	s	3,9	3,9	4,4	4,4	2,5	2,5	2,9	2,9	3,6	3,6
Descenso (vacío, sin presión hidráulica)	s	3,9	3,9	4,8	4,8	2,4	2,4	2,5	2,5	3,1	3,1

Notas: Datos proporcionados con la siguiente condición de funcionamiento: Capacidad total de fluidos; Operador a bordo; Neumáticos: Michelin XHA2 L3 (anchura estándar); Cucharón con finalidad general. Los datos pueden estar sujetos a cambios sin previo aviso

521G - 721G CINEMATICA XT

ESPECIFICACIONES PRINCIPALES

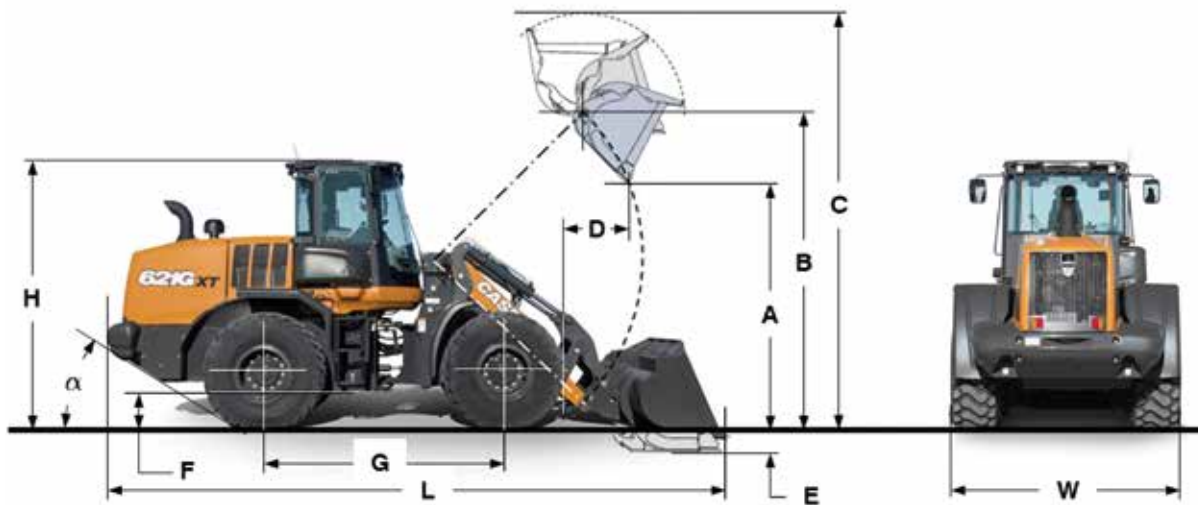

DIMENSIONES GENERALES		521G	621G	721G				
Soporte del cucharón (con filo cortante atornillado)		Atornillado en el borde	Dientes + Segm.	Atornillado en el borde	Dientes + Segm.	Atornillado en el borde	Dientes + Segm.	
Capacidad nominal del cucharón GP estándar	m ³	1,8	1,7	2,0	2,0	2,7	2,7	
Capacidad del cucharón al 110% en Factor de llenado	m ³	1,9	1,9	2,2	2,2	3,0	2,9	
Anchura total del cucharón	mm	2440	2440	2490	2540	2490	2510	
Peso del cucharón	kg	1050	1080	1255	1285	1634	1693	
A	Altura de descarga a 45° a la altura máxima de la pluma	mm	2430	2360	2570	2490	2800	2690
B	Altura del pasador de la bisagra del cucharón	mm	3750	3750	3960	3960	4160	4160
C	Altura total	mm	4930	4930	5230	5230	5580	5580
D	Alcance del cucharón a la altura máxima de la pluma	mm	1110	1180	1100	1170	1160	1250
E	Profundidad de excavación	mm	190	200	180	180	120	140
F	Distancia al suelo	mm	340	340	390	390	380	380
G	Base de la rueda	mm	2750	2750	2900	2900	3250	3250
H	Altura del techo de la cabina	mm	3270	3270	3380	3380	3380	3380
W	Anchura total del vehículo (sin cucharón)	mm	2450	2450	2480	2480	2560	2560
L	Longitud total en el suelo (con cucharón)	mm	7120	7220	7780	7880	6520	6520
	Longitud total en el suelo (con/sin cucharón)	mm	5730	5730	6200	6200	5750	5750
a	Ángulo de salida		30°	30°	25°	25°	29°	29°
	Radio de giro (en la rueda exterior)	mm	5000	5000	5220	5220	5750	5750
	Radio de giro (en la esquina del cucharón)	mm	5530	5570	5720	5770	6410	6460
	Ángulo de dirección completo	°	±40	±40	±40	±40	±40	±40
	Retroceso del cucharón a la posición de transporte de la pluma	°	52	52	59	59	61	61
	Descarga del cucharón a la altura máxima de la pluma	°	57	57	50	50	47	47

RENDIMIENTO DE LA CARGADORA		521G	621G	721G			
Soporte del cucharón (con filo cortante atornillado)		Atornillado en el borde	Dientes + Segm.	Atornillado en el borde	Dientes + Segm.	Atornillado en el borde	Dientes + Segm.
Peso operativo de la máquina (con neumáticos L3)	kg	11560	11590	13380	13410	15390	15390
Carga de vuelco, en recto (neumáticos rígidos)	kg	7260	7250	8940	8930	9890	9820
Carga de vuelco, giro completo (neumáticos rígidos)	kg	6350	6340	7730	7720	8540	8460
Carga de vuelco, en recto (neumáticos con baja carga)	kg	6743	6870	8301	8286	9230	9158
Carga de vuelco, giro completo (neumáticos con baja carga)	kg	5747	5865	6968	6950	7424	7346
Fuerza de arranque del cucharón	daN	7894	8090	10238	10434	11709	12003

DURACIÓN DEL CICLO		521G	621G	721G			
Elevación (carga completa)	s	5,4	5,4	6,3	6,3	5,2	5,2
Descarga (carga completa)	s	1,2	1,2	1,2	1,2	1,2	1,2
Descenso (vacío, mediante presión hidráulica)	s	3,9	3,9	4,4	4,4	2,5	2,5
Descenso (vacío, sin presión hidráulica)	s	3,9	3,9	4,8	4,8	2,4	2,4

Notas: Datos proporcionados con la siguiente condición de funcionamiento: Capacidad total de fluidos; Operador a bordo; Neumáticos: Michelin XHA2 L3 (anchura estándar); Cucharón con finalidad general. Los datos pueden estar sujetos a cambios sin previo aviso



1021G - 1121G

ESPECIFICACIONES PRINCIPALES

MOTOR		1021G	1121G
Fabricante y modelo		FPT Cursor 9	FPT Cursor 9
N° de cilindros		6	6
Cilindrada	l	8,7	8,7
Entrada de aire		Turbocompresor con refrigeración aire-aire. No se usa ninguna válvula EGR: se toma solo aire fresco para la combustión y no se precisa de ningún sistema de refrigeración adicional.	
Inyección	m	Inyección Múltiple Common Rail.	
Sistema de postratamiento		HI-eSCR 2 (DOC+SCRoF)	
Nivel de emisiones		De acuerdo con EU Stage V	
Potencia máxima	kW	239	250
Potencia máxima	hp	320	347
Velocidad del motor (ISO 14396)	rpm	1800	1800
Par máximo	Nm	1479	1604
Velocidad del motor (ISO 14396)	rpm	1100	1100
TRANSMISIÓN			
Caja de cambio de 4 velocidades ZF con sistema de cambio de marcha automática y sistema ICCO (Intelligent Clutch Cut-off)			
Marcha hacia adelante 1	km/h	7	7
Marcha hacia adelante 2	km/h	13	12
Marcha hacia adelante 3	km/h	19	18
Marcha hacia adelante 4	km/h	38	38
Marcha atrás 1	km/h	7	7
Marcha atrás 2	km/h	13	13
Marcha atrás 3	km/h	27	25
EJES			
Oscilación del eje trasero	°	24	24
Ejes de ZF de gran resistencia		con diferenciales abiertos y sistema de bloqueo automático al 100% en el diferencial delantero. Esfuerzo de tracción del 100% siempre, sin deslizamiento de las ruedas, menor desgaste de los neumáticos.	
NEUMÁTICOS			
Tamaño estándar del neumático		26.5R25	26.5R25
FRENOS			
Freno de servicio		° Freins à disque à bain d'huile 4 roues, autorégtables, sans entretien.	
Área del disco de freno de servicio	m ² /hub	0,74	0,74
Freno de estacionamiento		Con el freno negativo, las cuatro ruedas se detienen automáticamente cuando se detiene el motor.	
Área del disco de freno de estacionamiento	cm ²	82	82
COMPONENTES HIDRÁULICOS			
Válvula de control de la cargadora		Bosch-Rexroth, centro cerrado, detección de carga/intercambio de flujo. Válvula de control principal de 3 carretes.	
Dirección		Cilindros de dirección accionados mediante el sistema hidráulico orbitrol bajo la válvula de prioridad, controlados, a su vez, por una señal de detección de carga activa.	
Controles de la cargadora		Piloto con electroválvulas proporcionales controladas por un único joystick electrohidráulico o por palancas 2/3 de un solo eje.	
Tipo de bomba		Doble, cilindrada variable.	
Flujo de aceite máximo	l/min	348	376
Velocidad del motor	rpm	2000	2000
CIRCUITO HIDRÁULICO AUXILIAR			
Flujo de aceite máximo	l/min	240	240
Presión máx.	bar	249-255	249-255
CAPACIDADES PARA FLUIDOS			
Depósito de combustible	l	459	459
Tanque DEF (AdBlue®)	l	65	65
Refrigerante del motor	l	57	57
Aceite del motor	l	26	26
Tanque del aceite hidráulico	l	134	134
Aceite del sistema hidráulico total	l	250	250
Ejes delanteros y traseros	l	68+68	68+68
Aceite de la transmisión	l	45	45
RUIDO Y VIBRACIONES			
Dentro de la cabina - LpA (ISO 6396-2008)	dB	68	69
Afuera - LwA (2000/14/CE)	dB	105	104
Vibraciones		El asiento del operador cumple los criterios de la norma ISO 7096:2000. Las vibraciones transmitidas no exceden 0,5 m/s ²	
PROTECCIÓN DE LA CABINA		SISTEMA ELÉCTRICO	
Protección contra caída de objetos (FOPS)	Conforme a la norma ISO EN 3449 estándar	Voltaje del sistema	V 24 24
Protección contra vuelcos (ROPS)	Conforme a la norma ISO EN 3449 estándar	Baterías	dB 2 x 12 V 2 x 12 V
		Alternador - capacidad	A 120 120

1021G - 1121G

ESPECIFICACIONES PRINCIPALES

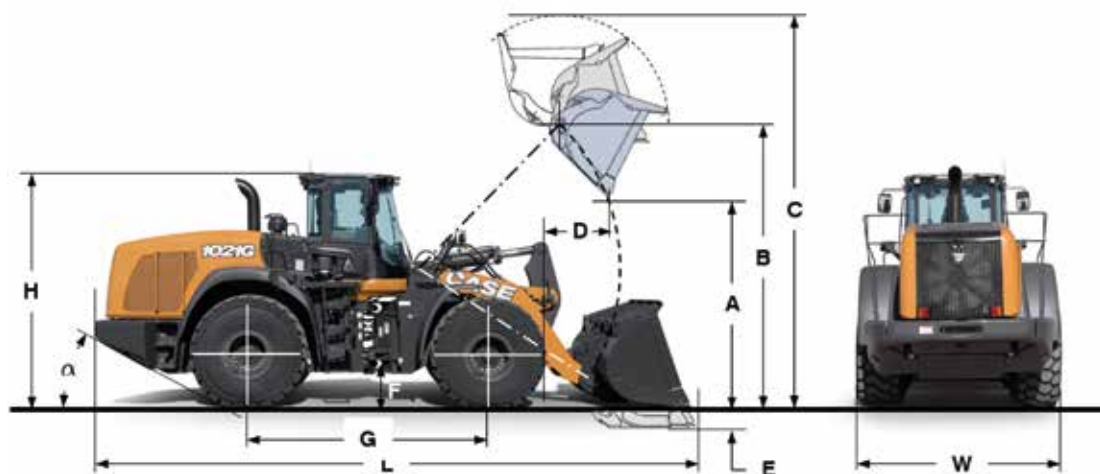

DIMENSIONES GENERALES		1021G			1121G		
Soporte del cucharón (con filo cortante atornillado)		Z-BAR Base horizontal	Z-BAR Base inclinada 5°	XR 5° base	Z-BAR Base horizontal	Z-BAR Base inclinada 5°	XR 5° base
Capacidad nominal del cucharón GP estándar	m³	4,4	4,2	4,2	5,0	4,8	4,8
Capacidad del cucharón al 110% en Factor de llenado	m³	4,8	4,6	4,6	5,5	5,3	5,3
Anchura total del cucharón	mm	3020	3170	3170	3180	3170	3170
Peso del cucharón	kg	2320	2140	2140	2450	2250	2250
A Altura de descarga a 45° a la altura máxima de la pluma	mm	2940	3060	3660	3120	3190	3620
B Altura del pasador de la bisagra del cucharón	mm	4250	4250	4830	4450	4450	4859
C Altura total	mm	5960	5850	6400	6230	6230	6537
D Alcance del cucharón a la altura máxima de la pluma	mm	1220	1290	1380	1170	1290	1320
E Profundidad de excavación	mm	120	120	130	110	110	120
F Distancia hasta el suelo	mm	440	440	440	430	430	430
G Base de la rueda	mm	3550	3550	3550	3550	3550	3550
H Altura del techo de la cabina	mm	3570	3570	3570	3570	3570	3570
W Anchura total del vehículo (sin cucharón)	mm	2990	2990	2990	2980	2980	2980
L Longitud total en el suelo (con cucharón)	mm	9030	8970	9430	9190	9200	9750
Longitud total en el suelo (con/sin cucharón)	mm	7550	7550	8000	7700	7700	8240
a Ángulo de salida		32°	32°	32°	32°	32°	32°
Radio de giro (en la rueda exterior)	mm	6370	6370	6370	3670	6370	6370
Radio de giro (en la esquina del cucharón)	mm	7040	7090	7350	7170	7170	7380
Ángulo de dirección completo	°	±40	±40	±40	±40	±40	±40
Retroceso del cucharón a la posición de transporte de la pluma	°	49	49	48	49	49	48
Descarga del cucharón a la altura máxima de la pluma	°	48	48	50	45	50	50
RENDIMIENTO DE LA CARGADORA							
Soporte del cucharón (con filo cortante atornillado)		Z-BAR Base horizontal	Z-BAR Base inclinada 5°	XR 5° base	Z-BAR Base horizontal	Z-BAR Base inclinada 5°	XR 5° base
Peso operativo de la máquina (con neumáticos L3)	kg	25760	25590	26630	28170	27970	28780
Carga de vuelco, en recto (neumáticos rígidos)	kg	21890	22040	17970	23580	23710	20250
Carga de vuelco, giro completo (neumáticos rígidos)	kg	19010	19160	15480	20420	20570	17420
Carga de vuelco, en recto (neumáticos con baja carga)	kg	20278	20443	17513	21886	22028	19341
Carga de vuelco, giro completo (neumáticos con baja carga)	kg	15993	16176	13843	17244	17401	15607
Fuerza de arranque del cucharón	daN	18701	19613	20236	21898	21781	21781
DURACIÓN DEL CICLO							
Elevación (carga completa)	s	6,2	6,2	6,2	6,5	6,5	6,5
Descarga (carga completa)	s	1,3	1,3	1,3	1,4	1,4	1,4
Descenso (vacío, mediante presión hidráulica)	s	2,8	2,8	2,8	2,8	2,8	2,8
Descenso (vacío, sin presión hidráulica)	s	2,6	2,6	2,6	2,6	2,6	2,6

Notas: Datos proporcionados con la siguiente condición de funcionamiento: Capacidad total de fluidos; Operador a bordo; Neumáticos: Michelin XHA2 L3 (anchura estándar); Cucharón con finalidad general. Los datos pueden estar sujetos a cambios sin previo aviso

CONSTRUYENDO LA MARCA CASE MÁS FUERTE.

Desde 1842, en CASE Construction Equipment hemos tenido el firme compromiso de crear soluciones prácticas e intuitivas que proporcionen tanto eficiencia como productividad.

Seguimos esforzándonos para que nuestros clientes puedan implementar tecnologías emergentes y cumplir siempre con las normativas vigentes.

Actualmente, nuestra escala global combinada con nuestra experiencia local nos permite concentrarnos en los retos reales de nuestros clientes a la hora de desarrollar nuestros productos.

La amplia red de distribuidores de CASE está preparada para apoyar y proteger su inversión y superar nuestras expectativas proporcionándole una mejor experiencia de usuario.

Nuestro objetivo es construir tanto máquinas más resistentes como comunidades más fuertes. Hacemos lo que es justo para nuestros clientes y nuestras comunidades de manera que puedan contar siempre con CASE.

CNH Industrial
Deutschland GmbH
Case Baumaschinen
Benzstr. 1-3 - D-74076 Heilbronn
DEUTSCHLAND

CNH Industrial
Maquinaria Spain, S.A.
Avenida Aragón 402
28022 Madrid - ESPAÑA

CNH Industrial France, S.A.
16-18 Rue des Rochettes
91150 Morigny-Champigny
FRANCE

CNH Industrial Italia Spa
via Plava, 80
10135 Torino
ITALIA

CASE Construction Equipment
Cranes Farm Rd
Basildon - SS14 3AD
UNITED KINGDOM

NOTA: El equipamiento de serie y opcional puede variar según la demanda y la normativa específica de cada país. Las imágenes pueden incluir más opcionales que el equipamiento estándar de serie (consulte a su distribuidor de Case). Asimismo, CNH Industrial se reserva el derecho de modificar las especificaciones de las máquinas sin incurrir en ninguna obligación relativa a tales cambios.

Conforme a la directiva 2006/42/EC.

CASECE.COM
00800-2273-7373

La llamada es gratuita desde teléfono fijo. Antes de llamar con su teléfono móvil, consulte tarifas con su operador.